



**„Железнице Србије“ акционарско друштво, Београд, Немањина 6**  
**СЕКТОР ЗА НАБАВКЕ И ЦЕНТРАЛНА СТОВАРИШТА**

Београд, Здравка Челара 14а

Фах: +381 11 3290740

Телефон: +381 11 3292082

Е-пошта: nabavka@srbrail.rs

Број: 33/15 –4804

Датум: 03.09.2015 године

## **КОНКУРСНА ДОКУМЕНТАЦИЈА**

### **Јавне набавке**

### **РЕЗЕРВНОГ МАТЕРИЈАЛА И ОПРЕМЕ ЗА КАБЛОВЕ**

**у отвореном поступку, по партијама**

**(набавка бр. 44/2015)**

Београд, септембар 2015. године

Укупан број страна: 46

## Садржај:

### **1. Општи подаци о јавној набавци и подаци о предмету јавне набавке**

### **2. Упутство за сачињавање понуде и обавезни услови за учешће у отвореном поступку, по партијама јавне набавке**

### **3. Упутство за доказивање услова за учешће у поступку јавне набавке из чл. 75. и 76. Закона о јавним набавкама**

### **4. Обрасци у документацији**

- Образац бр. 1 – Образац понуде
- Образац бр. 1а – Подаци о понуђачу у заједничкој понуди
- Образац бр. 1б – Подаци о подизвођачу
- Образац бр. 2 – Образац структуре понуђене цене
- Образац бр. 3а – Модел банкарске гаранције за озбиљност понуде
- Образац бр. 3б - Модел банкарске гаранције за добро извршење посла
- Образац бр. 4 – Образац за оцену испуњености обавезних услова за учешће у поступку јавне набавке
- Образац бр. 5 – Писмо о намерама пословне банке о прихватању обавезе достављања банкарске гаранције за добро извршење посла у моменту закључења уговора
- Образац бр. 6 - Образац трошкова припреме понуде
- Модел уговора
- Образац бр. 7 - Изјава о независној понуди
- Образац бр. 8 - Изјава о поштовању обавеза

### **6. ФИНАНСИЈСКИ И ПОСЛОВНИ КАПАЦИТЕТИ**

- Образац бр. 9а - Изјава о финансијском капацитету
- Образац бр. 9б - Изјава о пословном капацитету

### **7. ОВЛАШЋЕЊЕ ПРОИЗВОЂАЧА И РЕДОСЛЕД СЛАГАЊА ДОКУМЕНТАЦИЈЕ**

- **Образац бр.10-Овлашћење Произвођача**
- Образац бр. 11 - Редослед слагања документације

# 1. ОПШТИ ПОДАЦИ О ЈАВНОЈ НАБАВЦИ И ПОДАЦИ О ПРЕДМЕТУ ЈАВНЕ НАБАВКЕ

## 1.1. Подаци о Наручиоцу

**Наручилац:** „Железнице Србије“ акционарско друштво, Београд

**Адреса:** Немањина бр. 6, 11000 Београд

**Интернет страница:** [www.zeleznicesrbije.com](http://www.zeleznicesrbije.com)

## 1.2. Врста поступка јавне набавке

Наручилац спроводи отворени поступак јавне набавке, у складу са чланом 32. Закона о јавним набавкама („Сл. гласник Републике Србије“ бр. 124/12,14/2015и 68/2015)

## 1.3. Предмет јавне набавке

Предмет јавне набавке је набавка добара: Материјала и опреме за каблове формиран по партијама:

Партија 1 – Оптички каблови и прибор

Партија 2 – Кабловски прибор и материјал за одржавање пружних и бакарних каблова

Према општем речнику набавки сврстава се у категорију:

32520000-Телекомуникациони каблови и опрема

## 1.4. Уговор о јавној набавци

Поступак се спроводи ради закључења уговора о јавној набавци.

## 1.5. Критеријум и елементи критеријума за доделу уговора

Критеријум за доделу уговора је **најнижа понуђена цена**. Све понуде које буду оцењене као прихватљиве биће рангиране применом критеријума најнижа понуђена цена.

Ако понуђач коме је додељен уговор одбије да закључи уговор о јавној набавци, Наручилац може да закључи уговор са првим следећим најповољнијим понуђачем.

Наручилац ће донети одлуку о обустави поступка јавне набавке на основу извештаја о стручној оцени понуда, уколико нису испуњени услови за доделу уговора.

Уколико две или више понуда имају исту најнижу цену предност ће имати понуда у којој је дат краћи рок испоруке, уколико се подударају и рокови испоруке предност ће имати понуда у којој је дат дужи гарантни рок.

У случају да постоје понуде понуђача који нуде добра домаћег и страног порекла, примењиваће се одредбе члана 86. Закона о Јавним набавкама („Сл. гласник Републике Србије“ бр. 124/12,14/2015и 68/2015). Домаћи понуђач доказује порекло добара потврдом из Привредне Коморе Србије.

## 1.6. Начин преузимања конкурсне документације

Конкурсна документација може се преузети на следеће начине:

- са интернет странице Наручиоца [www.zeleznicesrbije.com](http://www.zeleznicesrbije.com)
- са Портала Управе за јавне набавке [www.portal.ujn.gov.rs](http://www.portal.ujn.gov.rs)

## 1.7. Позив за подношење понуде, начин и рок за подношење понуде

Понуда се припрема и подноси у складу са Законом о јавним набавкама („Сл. гласник Републике Србије“ бр. 124/12,14/2015и 68/2015), Позивом за подношење понуда и Конкурсном документацијом.

Право учешћа имају сва правна и физичка лица, као и предузетници која испуњавају услове из члана 75. и 76. Закона о јавним набавкама („Сл. гласник Републике Србије“ бр. 124/12,14/2015и 68/2015)

Понуђач је дужан да понуду сачини у свему према упутству Наручиоца и да је достави у року од 30 дана од дана објављивања позива за подношење понуда, **најкасније до 05.10.2015. године до 10.00 часова** (по локалном времену), без обзира на начин подношења и то на адресу: **"Железнице Србије" ад - Сектор за набавке и централна стоваришта, канцеларија бр. 15, Ул. Здравка Челара 14а, 11000 Београд, Република Србија.**

Понуђач је у обавези да понуду достави у запечаћеном омоту - коверти, на којој се, на предњој страни, ставља заводни печат понуђача, назначава број и датум понуде и наводи текст: **"Понуда за јавну набавку Материјала и опрема за каблове у отвореном поступку, по партијама, за Партију \_\_ број 44/2015 - НЕ ОТВАРАТИ"**. Понуђачи су дужни да на полеђини омота назначе назив, адресу, телефон, е-маил адресу и име контакт особе.

*Понуђач је обавезан да комплетну документацију, тј. Понуду преда у форми која онемогућава убацивање или уклањање појединих докумената након отварања понуде - повезано јемствеником.*

Понуда достављена по истеку рока за подношење понуда, сматраће се неблагоприятном и неће се отворати, а Наручилац ће је по окончању поступка отварања вратити неотворену подносиоцу понуде, уз повратницу, са знаком да је поднета неблагоприятно.

#### **1.8. Место, време и начин отварања понуда**

Јавно отварање понуда обавиће се одмах након истека рока за достављање понуда, **05.10.2015. године**, са почетком у **11.00 часова**, у просторијама Наручиоца, "Железнице Србије", ад у Београду, Здравка Челара 14а, соба 33.

Учесник у поступку јавног отварања понуда - понуђач дужан је да најкасније на јавном отварању понуда, достави овлашћење за учешће у поступку отварања понуда, са подацима о лицу које је овлашћено да присуствује отварању и то: презиме и име, број личне карте, ЈМБГ, СУП који је издао. За стране држављане обавезно је доставити презиме и име, број пасоша и земљу из које долази.

#### **1.9. Услови под којима представници понуђача могу учествовати у поступку отварања понуда**

Отварање понуда је јавно и може присуствовати свако заинтересовано лице.

У поступку отварања понуда могу активно учествовати само овлашћени представници понуђача.

#### **1.10. Рок за доношење одлуке о додели Уговора**

Наручилац ће одлуку о додели уговора донети у оквирном року од 25 дана од дана јавног отварања понуда.

#### **1.11. Служба за контакт**

Сектор за набавке и централна стоваришта:

- факс: 011/3290740
- е-mail: [nabavke@srbrail.rs](mailto:nabavke@srbrail.rs)

радним даном од 10-14 часова.

## 2. УПУТСТВО ЗА САЧИЊАВАЊЕ ПОНУДЕ И ОБАВЕЗНИ УСЛОВИ ЗА УЧЕШЋЕ У ОТВОРЕНОМ ПОСТУПКУ ЈАВНЕ НАБАВКЕ

### 2.1. Обавезна садржина понуде:

Понуда се сматра прихватљивом ако понуђач достави уз понуду све податке по захтевима Наручиоца у погледу садржине понуде, као и ако испуни све услове под којима се спроводи поступак јавне набавке.

#### 2.1.1. Образац понуде са Обрасцем структуре цене

Понуђач је обавезан да уз понуду достави попуњен, оверен печатом и потписан од стране овлашћеног лица понуђача „Образац понуде – Образац бр. 1” са „Обрасцем структуре цене – Образац бр 2“ (дато у одељку 4. Конкурсне документације).

У попуњеном обрасцу не сме бити никаквих корекција и исправки. У случају било каквих исправки иста мора бити оверена печатом и потписана од стране овлашћеног лица понуђача.

#### 2.1.2. Подаци о понуђачу у заједничкој понуди и о подизвођачу

Понуђач је обавезан да уз понуду достави попуњене, оверене печатом и потписане од стране овлашћеног лица понуђача обрасце (дато у одељку 4. конкурсне документације) „Подаци о понуђачу у заједничкој понуди – Образац бр. 1а” (уколико се понуда подноси заједнички) и „Подаци о подизвођачу – Образац бр. 1б” (уколико се понуда подноси са подизвођачем).

#### 2.1.3. Средства финансијског обезбеђења за озбиљност понуде и испуњење уговорених обавеза

Понуђач као средство обезбеђења за понуду доставља:

Домаћи Понуђач за партију 1 и за партију 2 доставља:

- бланко соло меницу као гаранцију за озбиљност понуде, са меничним овлашћењем на 5 % уговорене вредности добара и роком важности од најмање 30 дана дужим од опције понуде. Такође је потребно доставити и копију депо картона лица овлашћених за потписивање Уговора и потврду пословне банке која представља доказ да је меница и овлашћење регистровано код Народне банке Србије, или

- неопозиву и безусловну банкарску гаранцију, плативу на први позив, а банка која исту издаје мора бити прихватљива за Наручиоца

Иностранци понуђач може поднети гаранцију стране банке само ако је тој банци додељен кредитни рејтинг коме одговара најмање ниво кредитног квалитета 3 (инвестициони ранг). Кредитни рејтинг додељује рејтинг агенција која се налази на листи подобних агенција за рејтинг коју је у складу са прописима објавила Народна банка Србије или подобна рејтинг агенција која се налази на листи регистрованих и сертифицираних рејтинг агенција коју је објавило Европско тело за хартије од вредности и тржишта (*Еуропеан Сеџуритиес анд Маркетс Ауторитиес-ЕСМА*)

Поднета гаранција не може да садржи додатне услове за исплату, краће рокове од оних које одреди Наручилац, мањи износ од оног који одреди Наручилац или умањену месну надлежност за решавање спорова.

**Понуђач чија понуда буде изабрана као најповољнија, биће дужан да у моменту потписивања уговора, достави Наручиоцу, као средства финансијског обезбеђења испуњења уговорених обавеза, банкарску гаранцију и то:**

За партију 1: и За партију 2:

- бланко соло меницу као гаранцију за добро извршење посла, са меничним овлашћењем на 10 % уговорене вредности добара и роком важности од најмање 30 дана дужим од од уговореног рока за коначно извршење набавке у целисти. Такође је потребно доставити и копију депо картона лица овлашћених за потписивање Уговора и потврду пословне банке која представља доказ да је меница и овлашћење регистровано код Народне банке Србије или

- неопозиву и безусловну банкарску гаранцију, плативу на први позив, а банка која исту издаје мора бити прихватљива за Наручиоца

- Иностранци понуђач може поднети гаранцију стране банке само ако је тој банци додељен кредитни рејтинг коме одговара најмање ниво кредитног квалитета 3 (инвестициони ранг). Кредитни рејтинг додељује рејтинг агенција која се налази на листи подобних агенција за рејтинг коју је у складу са прописима објавила Народна банка Србије или подобна рејтинг агенција која се налази на листи регистрованих и сертификованих рејтинг агенција коју је објавило Европско тело за хартије од вредности и тржишта (*European Securities and Markets Authority-ESMA*)
- **банкарска гаранција за додатно испуњење уговорних обавеза у износу од 15% од вредности уговора** која је неопозива, безусловна, платива на први позив и без приговора са роком важности 30 дана дужим од уговореног рока за коначно извршење набавке у целости, уколико се изабрани понуђач **налази на списку негативних референци**, а ако предмет јавне набавке није истоврстан предмету за који је понуђач добио негативну референцу.

Модел гаранције за добро извршење посла и додатно испуњење уговорних обавеза је исти и налази се у одељку 4. конкурсне документације.

Уколико уговор буде био на снази и после тог рока, потребно је доставити нову гаранцију на рок који буде захтевао Наручилац.

Наручилац не може вратити средство финансијског обезбеђења понуђачу, односно пружаоцу услуге, пре истека рока трајања, осим ако је у целости испуњена обавеза која је обезбеђена тим средством.

Ако се у току реализације уговора продуже рокови за извршење уговорене обавезе, понуђач је дужан да продужи важење гаранције, а према условима из Модела уговора, односно Уговора.

#### **2.1.4. Образац за оцену испуњености обавезних услова за учешће у поступку јавне набавке**

Понуђач уз понуду доставља попуњен, оверен печатом и потписан од стране овлашћеног лица понуђача „**Образац за оцену испуњености обавезних и додатних услова за учешће у поступку јавне набавке - Образац бр. 4**” (образац из одељку 4. Конкурсне документације).

Документи на основу које се доказује испуњеност обавезних услова за учешће у поступку јавне набавке наведени су у **Обрасцу бр. 4** (дато у одељку 4. конкурсне документације) и детаљно описани у **Упутству за доказивање испуњености обавезних и додатних услова за учешће у поступку јавне набавке** (дато у одељку 3. Конкурсне документације).

#### **2.1.5. Изјаву на свом меморандуму о прихватању обавезе достављања бланко соло менице за добро извршење посла у моменту закључења уговора**

Понуђач је у обавези да као саставни део понуде достави:

За партију 1:и За партију 2:

- потписану и печатом оверену изјаву на свом меморандуму да ће под пуном материјалном и кривичном одговорношћу издати бланко соло меницу са меничним овлашћењем на 10 % уговорене вредности добара и роком важности од најмање 30 дана дужим од од уговореног рока за коначно извршење набавке у целости као средство гаранције.

#### **2.1.6. Модел уговора**

Модел уговора понуђач мора да попуни, овери печатом и потпише, чиме потврђује да прихвата елементе модела уговора (дато у одељку 4. Конкурсне документације).

## **2.2. Језик**

Понуда мора бити сачињена на српском језику. Уколико било који део понуде буде достављен на страном језику, потребно је доставити и превод на српски језик од овлашћеног судског тумача за тај језик.

### 2.3. Валута

Вредност понуде у поступку предметне јавне набавке исказују у динарима. Наручилац дозвољава понуђачу да цену понуде исказе у иностраној валути, односно у ЕУР, у том случају ће се за прерачун вредности понуде у динаре користити одговарајући средњи девизни курс Народне банке Србије на дан када је започето отварање понуда.

### 2.4. Облик понуде

Понуђач треба да достави понуду у писаном облику у А4 формату.

Понуда се саставља тако што понуђач уписује тражене податке у обрасце који су саставни део Конкурсне документације и прилаже доказе наведене у Конкурсној документацији.

Сви документи поднети у понуди морају бити повезани траком или јемствеником у целину и запечаћени, тако да се не могу накнадно убацивати, одстрањивати или замењивати појединачни листови, односно прилози, а да се видно не оштете листови или печат.

Понуђач подноси понуду у затвореној коверти тако да се приликом отварања понуда може са сигурношћу утврдити да се први пут отвара.

### 2.5. Образац трошкова припреме понуде

Понуђач може доставити попуњен и оверен „Образац трошкова понуде“ - Образац бр. 6 (дат у одељку 4 Конкурсне документације), у ком наводи трошкове припреме понуде у смислу члана 88 ЗЈН („Сл. гласник Републике Србије“ бр. 124/12,14/2015 и 68/2015).

### 2.6. Понуде са варијантама

Понуде са варијантама нису допуштене.

Понуда која садржи варијанте биће одбијена као неприхватљива.

### 2.7. Понуда са подизвођачем

Уколико понуђач један део набавке спроводи преко подизвођача дужан је, да у склопу своје понуде, достави списак подизвођача те да за сваког од подизвођача поднесе документацију, којом се доказује испуњеност услова од стране подизвођача, предвиђену одељком 3. Конкурсне документације.

Понуђач који ангажује подизвођача дужан је да у делу понуде предвиђеном за то, наведе проценат укупне вредности набавке који ће поверити подизвођачу, а који не може бити већ од 50%, део предмета набавке који ће извршити преко подизвођача.

Понуђач који је самостално поднео понуду не може истовремено да учествује и као подизвођач.

### 2.8. Подношење заједничке понуде

Уколико група понуђача подноси заједничку понуду за сваког од понуђача мора бити поднета документација, којом се доказује испуњеност тражених обавезних услова за учешће у поступку јавне набавке.

Саставни део заједничке понуде је **споразум** којим се понуђачи из групе међусобно и према Наручиоцу обавезују на извршење јавне набавке, а који обавезно садржи податке о:

- члану групе који ће бити носилац посла, односно који ће поднети понуду и који ће заступати групу понуђача пред наручиоцем;
- понуђачу који ће у име групе понуђача потписати уговор;
- понуђачу који ће у име групе понуђача дати средство обезбеђења;
- понуђачу који ће издати рачун;
- рачуну на који ће бити извршено плаћање;
- обавезама сваког од понуђача из групе понуђача за извршење уговора.

Понуђачи одговарају Наручиоцу неограничено солидарно.

Понуђач који је самостално поднео понуду не може истовремено да учествује у заједничкој понуди.

### 2.9. Рок важење понуде

Понуда мора да важи најмање 90 дана од дана отварања понуда.

## **2.10. Поверљивост података и документације**

Уколико, у складу са Законом о јавним набавкама, понуђач сматра да је документ који доставља у оквиру понуде поверљив, треба на видном месту да обележи тај документ са „**ПОВЕРЉИВО**“.

Неће се сматрати поверљивим цена и остали подаци из понуде који су од значаја за примену елемената критеријума и рангирања понуде.

## **2.11. Додатне информације или појашњења**

Потенцијални понуђач може, искључиво у писаном облику, тражити од Наручиоца додатне информације или појашњења у вези са припремањем понуде, најкасније пет дана пре истека рока за подношење понуде путем факса на број 011/3290740, е-пошта: [nabavka@srbrail.rs](mailto:nabavka@srbrail.rs) или поштом на адресу:

**ЖЕЛЕЗНИЦЕ СРБИЈЕ ад**  
**Сектор за набавке и централна стоваришта**  
**Здравка Челара 14а, 11000 Београд**

са назнаком:

**„Појашњење Конкурсне документације за сачињавање понуда за јавна набавку**  
**Материјала и опреме за каблове**  
**у отвореном поступку, по партијама, за Партију \_\_, број 44/2015“**

Наручилац ће у року од 3 дана, у писаном облику одговорити потенцијалном понуђачу, а одговор ће истовремено објавити и на Порталу Јавних набавки и својој интернет страници.

## **2.12. Измена и допуна конкурсне документације**

Наручилац задржава право да пре истека рока за подношење понуде, односно у року дефинисаном Законом о јавним набавкама, изврши измену и допуну Конкурсне документације.

Свака измена и допуна Конкурсне документације биће објављена на Порталу Јавних набавки [www.portal.ujn.gov.rs](http://www.portal.ujn.gov.rs), на интернет страници Наручиоца [www.zeleznicesrbije.com](http://www.zeleznicesrbije.com).

Ако Наручилац измени или допуни Конкурсну документацију осам или мање дана пре истека рока за достављање понуде, Наручилац ће продужити рок за достављање понуде, о чему ће бити обавештени понуђачи.

## **2.13. Измена, допуна и опозив понуде**

Понуђач може да измени, допуни или опозове своју понуду у смислу члана 87. став 6. ЗЈН, у року и на начин који је одређен за подношење понуде у Позиву за подношење понуде објављеном на интернет страници Наручиоца: [www.zeleznicesrbije.com](http://www.zeleznicesrbije.com), и Порталу Јавних набавки [www.portal.ujn.gov.rs](http://www.portal.ujn.gov.rs).

## **2.14. Место реализације испоруке**

Испорука добара која су предмет јавне набавке, извршиће се у магацину Наручиоца у Батајници за понуђаче из Србије, односно на паритету FCO Батајница, док за иностране понуђаче (у складу са *INCOTERMS 2010*).

## **2.15. Цена и начин плаћања**

Понуђач у Обрасцу понуде мора навести јединичну и укупну цену која се изражава искључиво у *RSD*, без урачунатог пореза на додату вредност, на претходно дефинисаном паритету.

Понуђене јединичне цене добара су фиксне до коначне реализације уговора.

Плаћање ће се вршити на основу рачуна које издаје Продавац и то у року од 45 дана од дана промета добара, а након закључења Уговора у свему и на начин утврђеним Уговором, односно Моделом уговора. Даном промета добара сматра се дан када Продавац испостави рачун након извршене испоруке. Уколико се понуди краћи рок плаћања од 45 дана или авансно плаћање понуда ће се одбацити као неприхватљива.

Након извршене испоруке, Продавац испоставља, најкасније 3 (три) дана након извршеног промета (испоруке добара), рачун у писарницу Наручиоца на адреси Здравка Челара 14а, Београд.

Рачун мора бити издат у складу са Законом о порезу на додату вредност Републике Србије и подзаконским актима.



Уз рачун се доставља копија потписаног Записника о позитивно извршеном квалитативном пријему робе без примедбе и копија потписане и оверене отпремнице.

На отпремници мора бити читко уписано име и презиме, потпис овлашћеног лица Наручиоца и печат Наручиоца.

Рачун који није сачињен у складу са наведеним биће враћен продавцу, а плаћање одложено на његову штету све док се не испостави рачун на наведени начин.

У случају разлике између јединичне и укупне цене, меродавна је јединична цена.

Наручилац нема обавезу издавања средстава обезбеђења плаћања (менице, акредитиви, банкарске гаранције и сл.)

Понуде у којима се буду захтевали инструменти обезбеђења плаћања од Наручиоца биће оцењене као неприхватљиве.

## **2.16. Негативне референце**

У складу са чланом 82. Закона о јавним набавкама („Сл. гласник Републике Србије“ бр. 124/12, 14/2015 и 68/2015) Наручилац ће одбити понуду уколико поседује доказ да је понуђач у претходне три године у поступку јавне набавке:

- 1) поступао супротно забрани члана 23. и 25. овог Закона;
- 2) учинио повреду конкуренције;
- 3) доставио неистините податке у понуди или без оправданих разлога одбио да закључи уговор о јавној набавци, након што му је уговор додељен;
- 4) одбио да достави доказе и средства обезбеђења на шта се у понуди обавезао.

Наручилац ће одбити понуду уколико поседује доказ који потврђује да понуђач није испуњавао своје обавезе по раније закљученим уговорима о јавним набавкама који су се односили на исти предмет набавке, за период од претходне три године.

## **2.17. Разлози за одбијање понуде**

Наручилац ће након што прегледа и оцени понуде, одбити понуду ако:

- понуђач не докаже да испуњава обавезне услове за учешће;
- понуђач не докаже да испуњава додатне услове;
- понуђач није доставио тражено средство обезбеђења;
- је понуђени рок важења понуде краћи од прописаног;
- понуда садржи друге недостатке због којих није могуће утврдити стварну садржину понуде или није могуће упоредити је са другим понудама.
- понуђач не испуњава и све остале услове наведене у конкурсној документацији

## **2.18. Изјава о намерама пословне банке о издавању банкарске гаранције за додатно испуњење уговорних обавеза**

Уколико се изабрани понуђач налази на списку негативних референци, а ако предмет јавне набавке није истоврстан предмету за који је понуђач добио негативну референцу, понуђач је дужан да достави писмо о намерама пословне банке издавању банкарске гаранције за додатно испуњење уговорних обавеза уколико је на списку негативних референци на сопственом меморандуму достави изјаву под пуном материјалном и кривичном одговорношћу да ће у моменту потписивања уговора доставити наведену банкарску гаранцију, а у складу са условима наведеним у конкурсној документацији.

## **2.19. Критеријум за доделу уговора**

Критеријум за доделу уговора је најнижа понуђена цена. Све понуде које буду оцењене као прихватљиве биће рангиране применом критеријума најнижа понуђена цена.

Ако понуђач коме је додељен уговор одбије да закључи уговор о јавној набавци, Наручилац може да закључи уговор са првим следећим најповољнијим понуђачем.

Наручилац ће донети одлуку о обустави поступка јавне набавке на основу извештаја о стручној оцени понуда, уколико нису испуњени услови за доделу уговора.

Уколико две или више понуда имају исту најнижу цену, предност ће имати понуда у којој је дат краћи рок испоруке, уколико се подударају и рокови испоруке предност ће имати понуда у којој је дат дужи гарантни рок.

У случају да постоје понуде понуђача који нуде добра домаћег и страног порекла, примењиваће се одредбе члана 86. Закона о Јавним набавкама („Сл. гласник Републике Србије“ бр. 124/12,14/2015и 68/2015).Домаћи понуђач доказује порекло добара потврдом из Привредне Коморе Србије.

#### **2.20. Изјава о независној понуди**

Понуђач је дужан да у својој понуди достави Изјаву о независној понуди у смислу члана 26. Закона о Јавним набавкама („Сл. гласник Републике Србије“ бр. 124/12,14/2015и 68/2015), којом под пуном материјалном и кривичном одговорношћу потврђује да је понуду поднео независно, без договора са другим понуђачима или заинтересованим лицима **Образац бр.7**“ (дато у одељку 4.Конкурсне документације).

#### **2.21. Поштовање обавеза проистеклих из других важећих прописа**

Понуђач је дужан да при састављању своје понуде наведе да је поштовао обавезе које произилазе из важећих прописа о заштити на раду, запошљавању и условима рада, заштити животне средине, као и да гарантује да је ималац права интелектуалне својине.

Накнаду за коришћење патената коришћених у изради понуде, као и одговорност за повреду заштићених права интелектуалне својине трећих лица сноси понуђач - **Образац бр. 8**“ (дато у одељку 5. Конкурсне документације).

#### **2.22. Одлука о додели уговора**

Наручилац ће одлуку о додели уговора донети у оквирном року од 25 дана од дана јавног отварања понуда.

#### **2.23. Достављање одлуке и обавештење о закљученом уговору**

Одлуку о додели уговора Наручилац ће доставити свим понуђачима у року од 3 (три) дана од дана доношења.

Обавештење о закљученом уговору о јавној набавци објавиће се на Порталу јавних набавки у року од 5 (пет) дана од дана закључења уговора.

Закључењу уговора приступиће се у року од 8 (осам) дана након истека рока за подношење захтева за заштиту права из члана 149. Закона о јавним набавкама.

#### **2.24. Заштита права понуђача**

У случају да понуђач сматра да су му у поступку Јавне набавке, повређена права, може уложити захтев за заштиту права понуђача, односно поступити у складу са одредбама Закона које уређују поступак заштите права понуђача (члан 148.-159. Закона о јавним набавкама).

Подносилац захтева за заштиту права дужан је да уплати таксу од 80.000,00 дин на рачун Р. Србије.

- **Број жиро рачуна: 840-742221843-57**
- **Шифра плаћања: 153**
- **Позив на број: 97 50-016.**

#### **2.25. Додатна објашњења, контрола и допуштене исправке**

Наручилац може захтевати додатна објашњења од понуђача након отварања понуда које ће му помоћи , при прегледу, вредновању и упоређивању понуда и вршити контролу (увид) код понуђача односно његовог подизвођача у складу са чланом 93 став 1 Закона о јавним набавкама („Сл. гласник Републике Србије“ бр. 124/12,14/2015и 68/2015).

### **3. УПУТСТВО ЗА ДОКАЗИВАЊЕ ИСПУЊЕНОСТИ УСЛОВА ЗА УЧЕШЋЕ У ПОСТУПКУ ЈАВНЕ НАБАВКЕ ИЗ ЧЛАНА 75. И 76. ЗАКОНА**

#### **3.1. ДОКАЗИВАЊЕ ИСПУЊЕНОСТИ ОБАВЕЗНИХ УСЛОВА**

Понуђач мора да испуни следеће услове да би учествовао у овом отвореном поступку јавне набавке:

##### **3.1.1. Да је понуђач регистрован код надлежног органа, односно уписан у одговарајући регистар.**

**Документација:** Извод из Регистра привредних субјеката који води Агенција за привредне регистре или други извод из регистра надлежног органа (која се издаје сходно чл. 12. Закона о регистрацији привредних субјеката („Сл. Гласник РС“ бр. 55/2004 и 61/2005).

За нерезидентне понуђаче тражени документ издаје и оверава овлашћени орган – институција земље понуђача.

##### **3.1.2. Да понуђач и његов законски заступник није осуђиван за неко од кривичних дела као члан организоване криминалне групе, да није осуђен за кривична дела против привреде, кривична дела против животне средине, кривично дело примања или давања мита и кривично дело преваре.**

**Документација:** Правна лица: 1) Извод из казнене евиденције, односно уверење основног суда на чијем подручју се налази седиште домаћег правног лица, односно седиште представништва или огранка страног правног лица, којим се потврђује да правно лице није осуђивано за кривична дела против привреде, кривична дела против животне средине, кривично дело примања или давања мита, кривично дело преваре; 2) Извод из казнене евиденције **Посебног одељења за организовани криминал Вишег суда у Београду**, којим се потврђује да правно лице није осуђивано за неко од дела као члан организоване криминалне групе; 3) Извод из казнене евиденције, односно **уверење надлежне полицијске управе МУП-а**, којим се потврђује да законски заступник понуђача није осуђиван за кривична дела против привреде, кривична дела против животне средине, кривично дело примања или давања мита, кривично дело преваре и за неко од дела као члан организоване криминалне групе (захтев се може поднети према месту рођења или према месту пребивалишта законског заступника). Уколико понуђач има више законских заступника дужан је да достави доказ за сваког од њих. Предузетници и физичка лица: Извод из казнене евиденције, односно уверење надлежне полицијске управе МУП-а, којим се потврђује да није осуђиван за неко од кривичних дела као члан организоване криминалне групе, да није осуђиван за кривична дела против привреде, кривична дела против животне средине, кривично дело примања или давања мита, кривично дело преваре (захтев се може поднети према месту рођења или према месту пребивалишта).

##### **3.1.3. Да понуђачу није изречена мера забране обављања делатности, која је на снази у време објављивања позива за подношење понуда.**

**Документација:** Правна лица: Потврде привредног и прекршајног суда да му није изречена мера забране обављања делатности, или потврда Агенције за привредне регистре да код тог органа није регистровано, да му је као привредном друштву изречена мера забране обављања делатности, која је на снази у време објаве позива за подношење понуда; Предузетници: Потврда прекршајног суда да му није изречена мера забране обављања делатности, или потврда Агенције за привредне регистре да код тог органа није регистровано, да му је као привредном субјекту изречена мера забране обављања делатности, која је на снази у време објаве позива за подношење понуда Физичка лица: Потврда прекршајног суда да му није изречена мера забране обављања одређених послова.

**Доказ мора бити издат након објављивања позива за подношење понуда.**

За нерезидентне понуђаче тражени документ издаје и оверава овлашћени орган – институција земље понуђача.

##### **3.1.4. Да је измирио доспеле порезе, доприносе и друге јавне дажбине у складу са прописима Републике Србије или стране државе када има седиште на њеној територији.**

**Документација:** Потврда Пореске управе Републике Србије, не старија од 2 месеца пре отварања понуда, да је понуђач измирио доспеле порезе и друге јавне дажбине, као и Потврда јединице локалне самоуправе – Управе јавних прихода да је понуђач измирио доспеле порезе и друге јавне дажбине у јединици локалне самоуправе (обе потврде се издају сходно чл. 161. Закона о општем управном поступку („Сл. Лист СРЈ“, бр. 33/1997 и 31/2001).

Уколико се понуђач налази у поступку приватизације, потребно је да достави Потврду Агенције за приватизацију (потврда се издаје сходно чл. 10. Ст. 2. Закона о агенцији за приватизацију „Сл. Гласник РС“ бр. 38/2001 и 135/2004).

### **3.1.5. Да је уписан у Регистар понуђача Агенције за привредне регистре**

Понуђач који испуњава обавезне услове из члана 75. став 1. тачка 1) до 4) Закона а регистрован је код надлежне организације која га је сходно члана 78. Закона уписала у регистар понуђача, није у обавези да доставља доказе из тачака 3.1.1., 3.1.2., 3.1.3., 3.1.4. конкурсне документације, већ је потребно да да изјаву где се поменути подаци налазе, односно на којој интернет страници, као и извод из регистра понуђача агенције за привредне регистре са број и датумом регистрације.

## **3.2. ДОКАЗИВАЊЕ ИСПУЊЕНОСТИ ДОДАТНИХ УСЛОВА**

### **3.2.1. Да понуђач у поступку јавне набавке располаже неопходним финансијским капацитетом и то:**

- да је понуђач остварио укупан приход у претходне три обрачунске године (2012.,2013. и 2014.) у збирном износу, уколико учествује у набавци,
- за партију 1 - 1.500.000,00 динара без ПДВ,
- за партију 2 – 4.000.000,00 динара без ПДВ,
- да понуђач није био у блокади рачуна уназад 6 месеци од дана објављивања позива за подношење понуде.

**Документација:** Извештај о бонитету за јавне набавке (образац БОН-ЈН) који издаје Агенција за привредне регистре, Регистар финансијских извештаја и података о бонитету правних лица и предузетника, сходно чл. 4. Закона о Агенцији за привредне регистре („Сл. Гласник РС”, бр. 55/2004 и 111/2009) или Биланс стања и успеха у претходне три обрачунске године (2012.,2013. и 2014.) са Мишљењем Ревизора уколико над понуђачем се врши ревизорска контрола и ОБАВЕЗНО Потврду о броју дана неликвидности која није старији од дана објављивања позива за подношење понуде, коју издаје НБС, Одељење за принудну наплату, Одсек за пријем основа и налога принудне наплате у Крагујевцу, на основу члана 54. Став 1. Тачка 4. Закона о платном промету („Сл. Лист СРЈ”, бр. 3/2002 и 5/2003 и („Сл. Гласник РС”, бр. 43/2004).

Наручилац ће прихватити потврду о броју дана неликвидности за период краћи од 6 месеци, уколико је понуђач новоосновано привредно друштво, односно послује краће од 6 месеци, рачунајући од дана објављивања позива за подношење понуде, односно уколико потенцијални понуђач послује краће од 6 месеци од дана регистрације привредног субјекта до дана објављивања позива за подношење понуде. У оквиру достављене потврде број дана неликвидности мора бити нула.

### **3.2.2. Да понуђач у поступку јавне набавке располаже неопходним пословним капацитетима и то да је у претходних три године (збирно) од дана објављивања позива за подношење понуда испоручио добра која су примерена предмету јавне набавке у вредности, уколико учествује у набавци**

- за партију 1 – 3.000.000,00 динара без ПДВ,
- за партију 2 – 5.000.000,00 динара без ПДВ

**Документација:** Уговори и/или рачуни у прилогу.

## **3.3. НАПОМЕНЕ У ВЕЗИ СА ДОКАЗИМА ИЗ ОДЕЉКА 3.1. И 3.2.**

Докази о испуњености услова могу се достављати у неоввереним копијама, а Наручилац може пре доношења одлуке о додели уговора, захтевати од понуђача, чија је понуда на основу извештаја комисије за јавне набавке оценила као најповољнију, да достави на увид оригинал или оверену копију свих или појединих доказа.

Докази из тачака 3.1.2 и 3.1.4 не могу бити старији од два месеца од дана отварања понуда. Такође, доказ из тачке 3.1.3. мора бити издат након објављивања позива за подношење понуда.

Ако се у држави у којој понуђач има седиште не издају докази из одељка 3.1, понуђач може, уместо доказа, приложити своју писану изјаву, дату под кривичном и материјалном одговорношћу оверену пред судским или управним органом, јавним бележником или другим надлежним органом те државе. Уколико понуђач наступа са подизвођачем, дужан је да за подизвођача достави доказе о испуњености обавезних услова за учешће из тачке 3.1. Уколико група понуђача доставља понуду, сваки понуђач из групе понуђача дужан је да достави доказе о испуњености обавезних услова за учешће из тачке 3.1, а остале услове испуњавају заједно.

Доказивање испуњености обавезних услова из члана 75. Закона о јавним набавкама за предузетника и физичка лица врши се у складу са члановима 22. и 23. Правилника о обавезним елементима конкурсне документације у поступцима јавних набавки и начину доказивања испуњености услова („Сл. Гласник РС“ 035/2013).

Понуђач је дужан да без одлагања писмено обавести Наручиоца о било којој промени у вези са испуњеношћу услова из поступка јавне набавке која наступи до доношења Одлуке, односно закључења Уговора и да је документује на прописан начин.

Датум: \_\_\_\_\_

Понуда бр. \_\_\_\_\_ за Партију \_\_\_\_ - \_\_\_\_\_

- **Општи подаци о понуђачу:**

Назив понуђача: \_\_\_\_\_  
 Седиште и адреса понуђача: \_\_\_\_\_  
 Одговорно лице понуђача: \_\_\_\_\_  
 Овлашћено лице понуђача: \_\_\_\_\_  
 Телефон: \_\_\_\_\_  
 Факс: \_\_\_\_\_  
 Електронска пошта: \_\_\_\_\_  
 Текући рачун: \_\_\_\_\_  
 Матични број: \_\_\_\_\_  
 ПИБ: \_\_\_\_\_  
 Регистарски број: \_\_\_\_\_  
 Шифра делатности: \_\_\_\_\_

- **Понуда се даје:**

- а) самостално
- б) са подизвођачем: (број подизвођача \_\_\_\_\_)
- в) као заједника понуда: (број учесника у заједничкој понуди \_\_\_\_\_)

*Заокружити а), или б) или в) Уколико се заокружује б) и в) уписати број подизвођача, односно учесника у заједничкој понуди*

- понуђене цене су фиксне до коначне реализације уговора.
- проценат укупне вредности набавке поверен подизвођачу је \_\_\_\_\_ %
- део предмета набавке који се врши преко подизвођача:

**Напомена:** Процент укупне вредности набавке поверен подизвођачу и део предмета набавке који се врши преко подизвођача попунити само у случају подношења понуде са подизвођачем.

- **Комерцијални услови понуде:**

Укупна Вредност понуде без ПДВа: \_\_\_\_\_  
*(изражено у динарима)*  
 Вредност ПДВа: \_\_\_\_\_  
*(изражено у динарима)*  
 Вредност понуде са ПДВом: \_\_\_\_\_  
*(изражено у динарима)*  
 Рок испоруке: \_\_\_\_\_  
*(рачунајући од дана издавања поруџбенице)*  
 Паритет испоруке: \_\_\_\_\_  
*(нпр. -DAP магацин Купца,)*  
 Гарантни рок: \_\_\_\_\_  
*(рачунајући од дана испоруке)*  
 Начин плаћања: \_\_\_\_\_  
*(авансно, вирман-одложено)*  
 Рок плаћања: \_\_\_\_\_  
*(рачунајући од дана испоруке)*  
 Важност понуде: \_\_\_\_\_  
*(Минимални период важности понуде је 90 дана од дана отварања понуда)*  
 Остало: \_\_\_\_\_

Место и датум

Понуђач

М.П.

потпис овлашћеног лица

**Напомена:** Уписати број партије у којој се учествује. Образац копирати уколико се учествује у више партија

**Подаци о понуђачу у заједничкој понуди**  
за јавну набавку Материјала и опреме за каблове,  
у отвореном поступку, по партијама  
за Партију \_\_

НОСИЛАЦ ПОНУДЕ	ДА	НЕ
----------------	----	----

ПОНУЂАЧ – УЧЕСНИК У ЗАЈЕДНИЧКОЈ ПОНУДИ	ДА	НЕ
--	----	----

Скраћено пословно име понуђача:

Адреса:

Лице за контакт:

Електронска адреса лица за контакт:

Телефон:

Факс:

Шифра делатности:

Матични број:

ПИБ:

Број рачуна:

Лице овлашћено за потписивање уговора:

Место и датум

Понуђач

М.П.

потпис овлашћеног лица

**Напомена:** Образац попунити у случају подношења заједничке понуде. Образац копирати како би сваки од понуђача попунио образац са својим подацима. Уписати број партије у којој се учествује. Образац копирати уколико се учествује у више партија

**Подаци о подизвођачу**

за јавну набавку Материјала и опреме за каблове,  
у отвореном поступку, по партијама  
за Партију \_\_

Скраћено пословно име подизвођача:

Адреса:

Лице за контакт:

Електронска адреса лица за контакт:

Телефон:

Факс:

Шифра делатности:

Матични број:

ПИБ:

Број рачуна:

Лице овлашћено за потписивање уговора:

**Место и датум**

**Понуђач**

**М.П.**

потпис овлашћеног лица

**Напомена:** Образац се попуњава само у случају да се понуда подноси са подизвођачем. У случају већег броја подизвођача образац треба копирати. Уписати број партије у којој се учествује. Образац копирати уколико се учествује у више партија



Понуђач: \_\_\_\_\_

Датум: \_\_\_\_\_

Понуда бр. \_\_\_\_\_

**ОБРАЗАЦ СТРУКТУРЕ ЦЕНЕ**

за јавну набавку Материјала и опреме за каблове,  
у отвореном поступку, по партијама  
за Партију 1 – Оптички каблови и прибор

Р. бр.	Предмет јавне набавке	Јед. мере	Количина	Јединична цена	Укупна цена
1	Оптички кабл <i>ТО SM 12 (6x2) (11x0,4x3,5)x SMAN</i>	м	1.000		
2	Оптички кабл <i>ТО SM 24 (6x4) (11x0,4x3,5)x SMAN</i>	м	2.000		
3	Спојница за оптички кабл за 24 влакна	ком	10		
4	Завршна оптичка кутија за 12 влакна	ком	1		
5	Завршна оптичка кутија за 24 влакна	ком	1		
6	Завршна оптичка кутија за 6 влакна	ком	1		
7	Оптички кабл <i>ТО SM 03 (6x6)xПх0.4x3.5x SMAN 3бвлакана</i>	м	1.000		
				Вредност ПДВ-а:	
				Укупно динара са ПДВ-ом:	

**Напомена:** Јединична цена мора да садржи све основне елементе структуре цене, тако да понуђена цена покрива све трошкове које понуђач има у реализацији набавке (превоза, паковања, царине итд) на претходно дефинисаном паритету. Прецртана или празна поља у обрасцу структуре цене (нпр. " / ,, или на сличан начин) чине понуду неприхватљивом. Образац оверава и потписује овлашћено тј. одговорно лице.

Место и датум

Понуђач

М.П.

\_\_\_\_\_ потпис овлашћеног лица

Понуђач: \_\_\_\_\_

Датум: \_\_\_\_\_

Понуда бр. \_\_\_\_\_

**ОБРАЗАЦ СТРУКТУРЕ ЦЕНЕ**за јавну набавку Материјала и опреме за каблове,  
у отвореном поступку, по партијама

за Партију 2 –Кабловски прибор и материјал за одржавање пружних и бакарних каблова

Р. бр.	Предмет јавне набавке	Јед. мере	Количина	Јединична цена	Укупна цена
1	Битуминска маса (кутија од 3 kg)	ком	181		
2	Прав наставак за <i>СТА</i> кабл челични - комплет са пратећим прибором	ком	6		
3	Прав наставак за <i>СТКА</i> кабл челични - комплет са пратећим прибором	ком	4		
4	Калајна легура алу-лем (Sn70%Zn)	кг	160		
5	Спојница за малу коаксијалну тубу 1,2/4,4 (пар)	кпл	60		
6	Цевчица папирне за настављање бакарног проводника φ1,2	ком	4000		
7	Цевчица папирне за настављање бакарног проводника φ0,9	ком	4000		
8	Калајна легура (Sn60%Pb) тинол жица φ2mm	кг	11		
9	Калафонијум	кг	2		
10	Паста за лемљене (цинол) безкиселинска паковање 100-250g	кг	4		
11	Силикагел сушени у платненој кесици 50g	кг	12		
12	Сечен метализирани перфорирани папир трака ширине 100mm дужине 1 m	ком	93		
13	Трака алуминијумска самолепива за заштиту пластичног омотача од пламена 200x200mm	ком	20		
14	Шмиргла бр. 120 50x150mm	м	3		
15	Топлоскупљајућа цев са лепком <i>TSCL</i> 150/37 - дужине 1m, са рајфешлусом (прав, рачvasti и кондензаторски)	ком	26		
16	Топлоскупљајућа цев са лепком <i>TSCL</i> 150/37 - дужине 1,5 m, са рајфешлусом (пупиновани)	ком	13		
17	Трихлоретилен флашица 50g	л	20		
18	Канап повоштени <i>N10/3</i> - 10m	ком	23		
19	Трака изолациона самолепива <i>PVC</i> ширине 15mm, дужине 10m	ком	275		
20	Натрон папир S125µm димензија 500x1000mm	кг	15		
21	Бакарно вишежично калаисано уже 6mm <sup>2</sup> дужине 3m	ком	13		
22	Челична поцинкована жица за везивање φ1,06 - дужине 3,5 m	ком	5		
23	Стеаринска киселина у облику коцке 0,1kg	кг	2		
24	Папир кабловски "Креп" 600x450mm	ком	29		
25	Метална заштитна облога -Заштитни кавез	ком	5		
26	Топлотопљиви лепак у облику траке - дужине 4m	ком	24		
27	Лонац за праву спојницу за <i>СТКА</i> кабл комплет са левковима	ком	15		
28	Лонац за пупиновану спојницу за <i>СТКА</i>	ком	14		

	кабл комплет са левковима				
29	Калајна легура Sn 35%Pb	кг	340		
30	Цевчица пластичне за настављање бакарног проводника ф0,8-кутија 1000ком	Кут/	3		
31	Цевчица пластичне за настављање бакарног проводника ф0,9-кутија 1000ком	Кут/	9		
32	Цевчица пластичне за настављање бакарног проводника ф1,2-кутија 1000ком	Кут/	5		
33	Цевчица пластичне за настављање бакарног проводника ф1,4-кутија 1000ком	Кут/	1		
34	PVC изолоир трака (црвена, зелена и плава)	ком	180		
35	PVC изолоир трака самовулканизирајућа дебљине 1,0мм, ширине 38mm, дужине 20m, електричне пробојности 17KV/mm	ком	38		
36	Разводни телефонски ормарић ТИП VVD 10	ком	4		
37	Широка самолепљива трака ширине 5cm, дужине 10m	ком	22		
38	Фланел платно	кг	16		
39	Памучњак	кг	66		
40	Везице ПВЦ 250mm-	Пак/1000 ком	14		
41	Технички бензин	л	40		
42	Контакт спреј WD40 (300 ml)	ком	27		
43	Катанац	ком	5		
44	Термоскупљајућа цев са лепком 12/4 дужине 1m	ком	10		
45	Термоскупљајућа цев са лепком 20/7 дужине 1m	ком	23		
46	Термоскупљајућа цев са лепком 25/10 дужине 1m	ком	25		
47	Термоскупљајућа цев са лепком 35/13 дужине 1m	ком	25		
48	Термоскупљајућа цев са лепком 42/16 дужине 1m	ком	20		
49	Термоскупљајућа цев са лепком 80/32 дужине 1m	ком	10		
50	Термоскупљајућа цев са лепком 100/42 дужине 1m	ком	10		
51	Термоскупљајућа цев са лепком 128/38 дужине 1m	ком	10		
52	Термоскупљајућа спојница 250 43/8-200	ком	30		
53	Термоскупљајућа спојница 250 43/8-350	ком	15		
54	Термоскупљајућа спојница 550 75/15-500	ком	10		
55	термосупљајућа капа TSKL 48/22	ком	10		
56	Плиска боца мала 190g за једнократну употребу	ком	30		
				Вредност ПДВ-а:	
				Укупно динара са ПДВ-ом:	

**Напомена:** Јединична цена мора да садржи све основне елементе структуре цене, тако да понуђена цена покрива све трошкове које понуђач има у реализацији набавке (превоза, паковања, царине итд) на претходно дефинисаном паритету. Прецртана или празна поља у обрасцу структуре цене (нпр. " / ,, или на сличан начин) чине понуду неприхватљивом. Образац оверава и потписује овлашћено тј. одговорно лице.

Место и датум

Понуђач

М.П.

потпис овлашћеног лица

## Образац бр. 3а

### МОДЕЛ ГАРАНЦИЈЕ ЗА ОЗБИЉНОСТ ПОНУДЕ (доставља се уз Понуду, на меморандуму банке) За Партију \_\_\_\_\_

ОБРАЗАЦ ГАРАНЦИЈЕ УЗ ПОНУДУ БР \_\_\_\_\_

Датум:...

[Меморандум гаранта или SWIFT идентификациони код]

Коме: [име и информације за контакт корисника]

Датум: [убацити датум издавања гаранције]

#### Врста гаранције: Тендер гаранција на позив према URDG 758

- **Гаранција бр.** (убацити референтни број гаранције)
- **Гарант:** (убацити име и адресу места издавања)
- **Налогодавац:** (убацити име и адресу)
- **Корисник:** „ Железнице Србије“ ад Београд, Немањина бр. 6
- **Основни посао:** Обавештени смо да је .....  
(у даљем тексту Налогодавац) одговарајући на Ваш позив за учешће на тендеру бр. .... од ..... за испоруку – изградњу (опис добара или услуге), поднео Вама своју понуду бр. .... од .....
- **Износ гаранције у валута:** (убацити цифрама и речима максимални плативи износ и валуту у којој је платив)
- **Сваки документ који се захтева да подржи позив за плаћање, независно од изјаве којом се потврђује оправданост позива, који се изричито захтева у тексту доле:** Ништа
- **Језик сваког захтеваног документа:** Српски језик
- **Начин презентације:** папирно-брзом поштом
- **Место презентације:** (Гарант да убаци адресу филијале где треба учинити презентацију)
- **Истек рока:** (убацити датум истека или описати догађај истека)
- **Страна одговорна за плаћање свих накнада:** налогодавац

Као Гарант, ми се овде неопозиво обавезујемо да кориснику платимо сваки износ или износе до износа гаранције, по првој презентацији корисниковог једног или више усклађених позива, у коме се наводи:

1. Ако Понуђач пре него што буде изабран:
  - Повуче своју понуду у току периода важности понуде који је дефинисан од стране Понуђача у образцу понуде или
  - Одбије да прихвати корекцију рачунских грешака у цени понуде.
2. Ако Понуђач пошто буде обавештен о прихватању његове понуде од стране Наручиоца у току периода важности понуде:
  - Пропусти или одбије да потпише образац уговорног споразума када то од њега буде тражено или
  - Пропусти или одбије да изда гаранције из уговора у складу са конкурсном документацијом.

Сваки позив по гаранцији морамо примити на дан истека или пре истека рока у горе назначеном месту за презентацију.

**Ова гаранција потпада под Једнообразна правила за гаранције на позив (URDG) Ревизија 2010, ICC Публикација бр. 758.**

За и у име Банке

.....  
(потпис)

.....  
(потпис)

.....  
(функција)

.....  
(функција)

**МОДЕЛ ГАРАНЦИЈЕ ЗА ДОБРО ИЗВРШЕЊЕ ПОСЛА  
(доставља се уз Уговор на меморандуму банке)**

**Г А Р А Н Ц И Ј А**  
**за добро извршење посла бр. \_\_\_\_\_**  
**За Партију \_\_\_\_\_**

[Меморандум гаранта или SWIFT идентификациони код]

Коме: [име и информације за контакт корисника]

Датум: [убацити датум издавања гаранције]

**Врста гаранције: Гаранција за добро извршење посла  
на позив према URDG 758**

- **Гаранција бр.** (убацити референтни број гаранције)
- **Гарант:** (убацити име и адресу места издавања)
- **Налогодавац:** (убацити име и адресу)
- **Корисник:** „ Железнице Србије“ ад Београд, Немањина бр. 6
- **Основни посао:** Налогодавац је закључио уговор са Корисником о испоруци-изградњи, а сагласно условима из уговора Налогодавац је преузео обавезу да достави Банкарску Гаранцију за добро извршење посла.
- **Износ гаранције и валута:** (убацити цифрама и речима максимални плативи износ и валуту у којој је платив)  
Износ гаранције се може сукцесивно смањивати уз писану сагласност Корисника.
- **Сваки документ који се захтева да подржи позив за плаћање, независно од изјаве којом се потврђује оправданост позива, који се изричито захтева у тексту доле:**  
Ништа
- **Језик сваког захтеваног документа:** Српски језик
- **Начин презентације:** папирно-брзом поштом
- **Место презентације:** (Гарант да убаци адресу филијале где треба учинити презентацију)
- **Истек рока:** Гаранција важи 30 дана од уговореног рока за извршење уговора.
- **Страна одговорна за плаћање свих накнада:** Налогодавац

Као Гарант, ми се овде неопозиво обавезујемо да кориснику платимо сваки износ или износе до износа гаранције, по првој презентацији корисниковог једног или више усклађених позива, у коме се наводи да је Корисник прекршио своје обавезе из основног уговора.

Сваки позив по гаранцији морамо примити на дан истека или пре истека рока у горе назначеном месту за презентацију.

**Ова гаранција потпада под Једнообразна правила за гаранције на позив (URDG) Ревизија 2010, ICC Публикација бр. 758.**

За и у име Банке

.....  
(потпис)

.....  
(функција)

.....  
(потпис)

.....  
(функција)

**ОБРАЗАЦ ЗА ОЦЕНУ ИСПУЊЕНОСТИ ОБАВЕЗНИХ И ДОДАТНИХ УСЛОВА ЗА УЧЕШЋЕ  
У ПОСТУПКУ ЈАВНЕ НАБАВКЕ**

		Приложено	
<b>ОБАВЕЗНИ УСЛОВИ</b>			
0.	Извод из Регистра Понуђача Агенције за привредне регистре <b>или</b>	да	не
1.	Извод из регистра надлежног органа АПР	да	не
2.	Потврда надлежног суда		
	да <b>понуђач</b> није осуђен за неко кривично дело као члан организоване криминалне групе, да није осуђен за кривична дела против привреде, кривична дела против животне средине, кривично дело примања или давања мита и кривично дело преваре	да	не
	да <b>законски заступник</b> понуђача није осуђен за неко кривично дело као члан организоване криминалне групе, да није осуђен за кривична дела против привреде, кривична дела против животне средине, кривично дело примања или давања мита и кривично дело преваре	да	не
3.	Потврде надлежног органа да није изречена мера забране обављања делатности:		
	Потврда привредног суда да није изречена мера забране обављања делатности	да	не
	Потврда прекршајног суда да није изречена мера забране обављања делатности	да	не
	Потврда Агенције за привредне регистре да није изречена мера забране обављања делатности	да	не
4.	Потврда надлежног пореског органа да је понуђач измирио доспеле порезе и друге јавне дажбине у складу са прописима Републике Србије или друге стране државе када има седиште на њеној територији:		
	Потврда Пореске управе Републике Србије	да	не
	Потврда јединице локалне самоуправе - Управе јавних прихода	да	не
	<b>или</b> Потврда Агенције за приватизацију да се понуђач налази у поступку приватизације	да	не
<b>ДОДАТНИ УСЛОВИ</b>			
5.	Докази да понуђач располаже неопходним финансијским капацитетом		
	Образак бр.9а – Изјава о финансијском капацитету и доказ у прилогу:	да	не
	• Извештај о бонитету за јавне набавке (БОН - ЈН) АПРа или биланс стања и успеха са мишљењем овлашћеног ревизора	да	не
	• Потврда НБС о броју дана великвидности	да	не
6.	Доказ да понуђач располаже неопходним пословним капацитетом		
	Образак бр.9б – Изјава о пословном капацитету и доказ у прилогу	да	не
	• Уговори и/или рачуни примерени предмету јавне набавке	да	не
	Овлашћење произвођача	да	не
	Потврда да је понуђач испоручивао добра, за која се техничким условима то тражи	да	не

**Потврђујем да су сви наведени подаци истоветни са документацијом приложеном у понуди.**

**НАПОМЕНЕ:**

- Попуњен образац, оверити и приложити у склопу документације уз понуду.
- У случају неусаглашености декларисаних података из ОБРАСЦА и документације приложене у понуди, меродавни су подаци из приложене документације.
- У случају заједничке понуде или понуде са подизвођачима овај образац копирати и попуњити, оверити и потписати од стране сваког учесника у заједничкој понуди, односно подизвођача.
- понуђач доставља доказ о испуњености обавезних услова за подизвођаче, док у заједничкој понуди сви морају да испуне обавезне услове

Место и датум

Понуђач

М.П.

потпис овлашћеног лица

**Писмо о намерама пословне банке о прихватању обавезе достављања банкарске гаранције за добро извршење посла у моменту закључења уговора**

за јавну набавку Материјала и опреме за каблове  
(набавка број 44/2015),  
у отвореном поступку, по партијама  
за Партију \_\_

Пословна банка \_\_\_\_\_ (уписати назив банке) овим потврђује спремност да ће у случају потребе издату безусловну, неопозиву, наплативу на први позив и без приговора по основу основног правног посла, банкарску гаранцију за добро извршење посла, по налогу нашег клијента \_\_\_\_\_ (уписати назив понуђача), након што наш депонент закључи Уговор са „Железнице Србије“ ад, а везано за јавну набавку: Материјала и опреме за каблове са роком важења 30 дана дужим од уговореног рока за коначно извршење набавке у целости у износу од 10% од вредности Уговора, \_\_\_\_\_ а \_\_\_\_\_ максимално \_\_\_\_\_ до \_\_\_\_\_ динара(словима: \_\_\_\_\_).

Место и датум

\_\_\_\_\_

Понуђач

М.П.

\_\_\_\_\_

потпис овлашћеног лица

**Напомена:** Уписати број партије у којој се учествује. Образац копирати уколико се учествује у више партија





**МОДЕЛ УГОВОРА**

**о купопродаји**

Материјала и опреме за каблове

**Партија 1 – Оптички каблови и прибор**

**ЗАКЉУЧЕН ИЗМЕЂУ**

**"ЖЕЛЕЗНИЦЕ СРБИЈЕ" ад,**  
11000 Београд, Немањина 6

(у даљем тексту: **Купац**)

**и**

---

---

---

(у даљем тексту: **Продавац**)

"ЖЕЛЕЗНИЦЕ СРБИЈЕ"ад, 11000 Београд, адреса: Немањина бр.6; матични број 20038284; шифра делатности 4910, ПИБ 103859991; ПДВ 181620190, текући рачун 205-14106-62 (Комерцијална банка које заступа генерални Директор Мирослав Стојчић дипл.саоб.инж (у даљем тексту: Купац) и

\_\_\_\_\_ (у даљем тексту: Продавац) закључују:

**У Г О В О Р**  
**о купопродаји**  
**МАТЕРИЈАЛА и ОПРЕМЕ ЗА КАБЛОВЕ**  
**ПАРТИЈА 1 – Оптички каблови и прибор**

**ПРЕДМЕТ УГОВОРА**

**Члан 1.**

Предмет овог Уговора је набавка Материјала и опреме за каблове и то за партија 1 – Оптички каблови и прибор (у даљем тексту: добра), према обрасцу структуре цена понуде.

Саставни део Уговора чине:

- Понуда Продавца број \_\_\_\_\_ од \_\_\_\_\_ године
- Образац структуре цена понуда Продавца број \_\_\_\_\_ од \_\_\_\_\_ године
- Технички услови оверени од стране понуђача чиме прихвата техничке карактеристике.

**ВРЕДНОСТ УГОВОРА**

**Члан 2.**

Укупна вредност добара из члана 1 овог Уговора износи:

- без ПДВ-а: \_\_\_\_\_ динара  
(словима: \_\_\_\_\_ динара),
- вредност ПДВ-а: \_\_\_\_\_ динара  
(словима: \_\_\_\_\_ динара),
- са ПДВ-ом: \_\_\_\_\_ динара  
(словима: \_\_\_\_\_ динара).

Уговорена цена добара је фиксна.

Уговорена цена подразумева паритет ДАР магацин Купца –ГСМ Батајница.

**УСЛОВИ ПЛАЋАЊЕ**

**Члан 3.**

Купац ће плаћање вршити на основу испостављених фактура за испоручена добра, Продавца са матичним бројем \_\_\_\_\_ на текући рачун број \_\_\_\_\_ банка \_\_\_\_\_ у року од \_\_\_\_\_ дана од дана пријема добара у магацин Купца.

**НАЧИН И РОК ИСПОРУКЕ**

**Члан 4**

Продавац ће испоруку добара извршити најкасније, у року од \_\_\_\_\_ дана по добијању поруџбенице Купца, у магацину Батајница.

**ТЕХНИЧКИ УСЛОВИ**

**Члан 5.**

Добра која су предмет овог уговора морају бити израђена и усаглашена сходно техничким условима Купца које је Продавац прихватио и својим потписом и овером потврдио.

## **КВАЛИТАТИВНИ И КВАНТИТАТИВНИ ПРИЈЕМ**

### **Члан 6.**

Квалитативни пријем вршиће Контролно-пријемни орган Купца.

Квалитативни пријем вршиће се пре испоруке код Продавца, где ће бити сачињен и потписан Записник о Квалитативном пријему. Контролно пријемни орган ће имати права да изврши преглед добара из члана 1. овог Уговора, као и да га методом случајног узорка упути на испитивање, како би потврдио да је у сагласности са уговорним спецификацијама и техничким условима из овог Уговора и то без посебних трошкова по Купца.

Добра из члана 1. овог Уговора могу бити отпремљена само након извршеног квалитативног пријема.

Уколико прегледана добра не одговарају техничким условима, Купац може да одбије пријем добара, а Продавац може било да замени одбијена добра или да изврши потребне измене и задовољи услове из спецификације без наплате трошкова од Купца.

Купац ће писаним путем обавестити Продавца ко су његови Контролно-пријемни органи.

Све трошкове техничког пријема као и испитивања методом случајног узорка сноси Продавац.

Квантитативни пријем добара ће бити извршен након испоруке, о чему ће се сачинити записник који потписују обе уговорне стране. Од тог тренутка почиње да тече гарантни рок и рок плаћања.

Квантитативни пријем добара вршиће се у магацину Купца Батајница.

Записник о пријему потписан од стране овлашћених лица Продавца и Купца доставља се уз рачун.

Евентуални мањак, вишак или оштећење добара, Купац је дужан да саопшти Продавцу писаним путем.

## **ГАРАНЦИЈА И РЕКЛАМАЦИЈА**

### **Члан 7.**

Гарантни рок за испоручена добра је \_\_\_\_\_ од дана испоруке у магацин Купца.

Продавац гарантује да су добра која се испоручују по овом уговору у складу техничким условима.

Продавац је обавезан да у гарантном року о свом трошку, а на позив Купца у року од 8 дана од дана пријема позива изврши поправку добара.

Уколико поправку није могуће извршити Продавац се обавезује да изврши испоруку нових добара, најкасније у року од 8 дана, од дана истека рока за поправку.

За штету и неисправности које настану услед насилног оштећења Продавац не сноси одговорност.

## **ГАРАНЦИЈА ЗА ДОБРО ИЗВРШЕЊЕ ПОСЛА**

### **Члан 8.**

Продавац ће приликом потписивања Уговора на име гаранције за добро извршење посла доставити бланко соло меницу са меничним овлашћењем на 10% (десет процената) вредности Уговора без ПДВ-а, са роком важења 30 дана дужим од уговореног рока за коначно извршење посла у целости из члана 7. овог Уговора или банкарску гаранцију прихватљиву за Купца.

Уколико се изабрани понуђач налази на списку негативних референци, а ако предмет јавне набавке није истоврстан предмету за који је понуђач добио негативну референцу доставља и банкарску гаранцију за додатно испуњење уговорних обавеза у износу од 15% (петнаест процената) од вредности уговора без ПДВ-а, која је неопозива, безусловна, платива на први позив и без приговора са роком важења 30 дана дужим од уговореног рока за коначно извршење посла у целости из члана 7. овог Уговора.

Средства гаранције за добро извршење посла биће платива Купцу као накнада за губитак до кога буде дошло због пропуста Продавца да изврши своје обавезе по Уговору.

У случају продужетка уговореног гарантног рока за извршење уговорених обавеза, овај уговор представља правни основ за продужење важности банкарске гаранције за добро извршење посла.

У случају продужетка рока из члана 4 овог Уговора, Продавац је у обавези да Купцу достави ново менично овлашћење или нову гаранцију на исти износ, а са продуженим роком важности од 30 дана од новоутврђеног рока за извршење посла.

## **КАЗНЕНЕ ОДРЕДБЕ**

### **Члан 9.**

Уколико Продавац не изврши испоруку или закасни са испоруком добара из члана 1. овог Уговора Купац има право да наплати уговорну казну у висини од 1% (један промил) од вредности Уговора за сваки дан закашњења, а највише у износу од 5% (пет процената) од вредности Уговора.

Делимично извршење испоруке у предвиђеном року не искључује обавезу плаћања уговорне казне.

Износ за наплату уговорне казне обрачунава Купац при исплати рачуна.

Ако Продавац једнострано раскине Уговор или врши испоруку која битно одступа од уговорних одредби по питању количина и рокова испоруке, Купац, има право да депоновани инструмент обезбеђења плаћања Продавца, из члана 8. овог Уговора, поднесе на наплату.

## РАСКИД УГОВОРА

### Члан 10.

Купац може да путем писаног обавештења о учињеном пропусту које ће упутити Продавцу раскине овај Уговор у целости или делимично:

- ако Продавац не испоручи добра делимично или у целости у року (роковима) из Уговора.
- ако Продавац не изврши неку од осталих обавеза по Уговору.
- ако добра не испуњава одређене параметре квалитета из понуде, техничких спецификација;
- уколико околности више силе буду трајале дуже од 10 дана, а уговорне стране се не споразумеју о продужењу важности Уговора

## ВИША СИЛА

### Члан 11.

Уговорне стране ослобађају се делимично или потпуно неизвршења обавеза по овом Уговору, уколико је она последица више силе.

Под околностима више силе подразумевају се околности које су настале после закључења овог Уговора, као резултат ванредних догађаја независно од воље уговорних страна, као што су: рат, земљотреси, поплаве, пожари, епидемија, акти државних органа од утицаја на извршење обавеза.

Уговорна страна погођена вишом силом треба одмах телеграмом или телексом да обавести другу страну о настанку околности које спречавају извршење уговорне обавезе. Уговорна страна која благовремено не јави другој страни наступање околности из става 1 овог члана, која је том околношћу погођена, не може се позивати на њу, изузев ако сама та околност не спречава слање таквог обавештења.

За време трајања више силе обавезе из Уговора мирују и не примењују се санкције због неизвршења уговорних обавеза.

Наступањем околности из овог члана продужава се рок за испуњење уговорних обавеза и то за период који по свом трајању одговара трајању настале околности и разумног рока отклањања последица тих околности. Уколико настале околности из овог члана трају дуже од 1 (једног) месеца свака од уговорних страна задржава право да раскине уговор.

## ОСТАЛЕ ОДРЕДБЕ

### Члан 12.

За све што није предвиђено овим Уговором, важе одредбе Закона о облигационим односима.

### Члан 13.

Све измене и допуне Уговора подлежу писменој сагласности обе уговорне стране, односно врше се на исти начин као и у случају закључења Уговора.

### Члан 14.

Све евентуалне неспоразуме уговорне стране ће настојати да реше споразумно, а ако у томе не успеју, за решавање истих уговарају надлежност Привредног суда у Београду.

### Члан 15.

Уговор ступа на снагу даном обостраног потписивања, а примењује се издавањем гаранције за добро извршење посла, сходно члану 8. овог Уговора.

### Члан 16.

Уговор је сачињен у 6 (шест) истоветних примерака, од којих свакој од уговорених страна припада по 3 (три) примерка.

**ПРОДАВАЦ:**

Директор

**КУПАЦ:**

"ЖЕЛЕЗНИЦЕ СРБИЈЕ" ад  
Генерални директор

Мирослав Стојчић, дипл. саоб. инж

# ТЕХНИЧКИ УСЛОВИ

ЗА ПАРТИЈУ 1 – Оптички каблови и прибор

## Партија 1:

### Општи услови за испоруку:

1. «Технички услови за пружне каблове и прибор за пружне и локалне каблове» ЖТП Београд, Београд 1996.год,
2. Збирка прописа из области оптичких линија и мрежа LN-VII ЗЈПТТ (ПТТ, 1992.год.)
3. Технички услови за телекомуникационе каблове са мономодним оптичким влакнима („ПТТ весник" бр. 13/88)
4. Измене и допуне техничких услова за телекомуникационе каблове са мономодним оптичким влакнима („ПТТ весник" двоброј 7-8/04)
5. Технички услови за завршне телекомуникационе каблове са једним оптичким влакном („ПТТ весник" бр. 4/89)
6. Технички услови за настављање телекомуникационих каблова са оптичким влакнима („ПТТ весник" бр. 23/86)
7. Технички услови за конекторе за мономодна оптичка влакна („ПТТ весник" бр. 13/01)
8. Упутство о обиму испитивања при преузимању телекомуникационих каблова са оптичким влакнима („ПТТ весник" бр. 12/91)

Р.Б.	Назив	Јед. мере	Количина	Посебни услови	Овлашћење произвођача
1	Оптички кабл <i>ТО SM 12x (2xIIIx0,4x3,5)x CMAN</i>	м	1.000	1 бубањ од 1000 m	Да
2	Оптички кабл <i>ТО SM 24x (2xIIIx0,4x3,5)x CMAN</i>	м	2.000	1 бубањ од 2000 m	Да
3	Оптички кабл <i>ТО SM 03 (6x6)xIIIx0.4x3.5x CMAN</i> 36 влакана	м	1.000	1 бубањ од 1000 m	Да
4	Спојница за оптички кабл за 24 влакна	ком	10	Општи услови	Да
5	Завр.опт.кут за 12 влакна	ком	3	Општи услови	Да
6	Завр.опт.кут за 24 влакна	ком	2	Општи услови	Да
7	Завр.опт.кут за 6 влакна	ком	3	Општи услови	Да

Овим прихватам да ћу добра која су предмет јавне набавке израдити и испоручити у складу са прописаним техничким условима.

Место и датум

Понуђач

М.П.

потпис овлашћеног лица

**Модел Уговора за Партију 2 (попунити, потписати и оверити печатом)**

**МОДЕЛ УГОВОРА**

**о купопродаји**

Материјала и опреме за каблове

**ПАРТИЈА 2 - Кабловски прибор и материјал за одржавање пружних и бакарних каблова**

**ЗАКЉУЧЕН ИЗМЕЂУ**

**"ЖЕЛЕЗНИЦЕ СРБИЈЕ" ад,  
11000 Београд, Немањина 6**

(у даљем тексту: **Купац**)

**и**

---

---

---

(у даљем тексту: **Продавац**)

"ЖЕЛЕЗНИЦЕ СРБИЈЕ"ад, 11000 Београд, адреса: Немањина бр.6; матични број 20038284; шифра делатности 4910 , ПИБ 103859991; ПДВ 181620190, текући рачун 205-14106-62 (Комерцијална банка), које заступа генерални Директор Мирослав Стојчић дипл.саоб.инж. (у даљем тексту: Купац)  
и

\_\_\_\_\_ (у даљем тексту: Продавац)  
закључују:

## У Г О В О Р

### о купопродаји

Материјала и опреме за каблове

**ПАРТИЈА 2 – Кабловски прибор и материјал за одржавање пружних и бакарних каблова**

### ПРЕДМЕТ УГОВОРА

#### Члан 1.

Предмет овог Уговора је набавка Материјала и опреме за каблове и то за партија 2 – Кабловски прибор и материјал за одржавање пружних и бакарних каблова (у даљем тексту: добра), према образцу структуре цена понуде.

Саставни део Уговора чине:

- Понуда Продавца број \_\_\_\_\_ од \_\_\_\_\_ . године
- Образац структуре цена понуда Продавца број \_\_\_\_\_ од \_\_\_\_\_ . године
- Технички услови оверени од стране понуђача чиме прихвата техничке карактеристике.

### ВРЕДНОСТ УГОВОРА

#### Члан 2.

Укупна вредност добара из члана 1 овог Уговора износи:

- без ПДВ-а: \_\_\_\_\_ динара  
(словима: \_\_\_\_\_ динара),
- вредност ПДВ-а: \_\_\_\_\_ динара  
(словима: \_\_\_\_\_ динара),
- са ПДВ-ом: \_\_\_\_\_ динара  
(словима: \_\_\_\_\_ динара).

Уговорена цена добара је фиксна.

Уговорена цена подразумева паритет место испоруке магацин Купца.

### УСЛОВИ ПЛАЋАЊЕ

#### Члан 3.

Купац ће плаћање вршити на основу испостављених фактура за испоручена добра, Продавца са матичним бројем \_\_\_\_\_ на текући рачун број \_\_\_\_\_ банка \_\_\_\_\_ у року од \_\_\_\_\_ дана од дана пријема добара у магацин Купца.

### НАЧИН И РОК ИСПОРУКЕ

#### Члан 4

Продавац ће испоруку добара извршити најкасније, у року од \_\_\_\_\_ дана по добијању поруџбенице Купца, магацин ГСМ Батајница.

### ТЕХНИЧКИ УСЛОВИ

#### Члан 5.

Уговорена добра морају бити израђена и усаглашена сходно техничким условима, који су саставни део овог Уговора, које понуђач својом овером потврђује.

### КВАЛИТАТИВНИ И КВАНТИТАТИВНИ ПРИЈЕМ

#### Члан 6.

Квалитативни пријем вршиће Контролно-пријемни орган Купца.

Квалитативни пријем вршиће се пре испоруке код Продавца, где ће бити сачињен и потписан Записник о Квалитативном пријему. Контролно пријемни орган ће имати права да изврши преглед

добра из члана 1. овог Уговора, као и да га методом случајног узорка упути на испитивање, како би потврдио да је у сагласности са уговорним спецификацијама и техничким условима из овог Уговора и то без посебних трошкова по Купца.

Добра из члана 1. овог Уговора могу бити отпремљена само након извршеног квалитативног пријема. Уколико прегледана добра не одговарају техничким условима, Купац може да одбије пријем добра, а Продавац може било да замени одбијена добра или да изврши потребне измене и задовољи услове из спецификације без наплате трошкова од Купца.

Купац ће писаним путем обавестити Продавца ко су његови Контролно-пријемни органи.

Све трошкове техничког пријема као и испитивања методом случајног узорка сноси Продавац.

Квантитативни пријем добра ће бити извршен након испоруке, о чему ће се сачинити записник који потписују обе уговорне стране. Од тог тренутка почиње да тече гарантни рок и рок плаћања.

Квантитативни пријем добра вршиће се у магацину Купца Батајница.

Записник о пријему потписан од стране овлашћених лица Продавца и Купца доставља се уз рачун.

Евентуални мањак, вишак или оштећење добра, Купац је дужан да саопшти Продавцу писаним путем.

## **ГАРАНЦИЈА И РЕКЛАМАЦИЈА**

### **Члан 7.**

Гарантни рок за испоручена добра је \_\_\_\_\_ од дана испоруке у магацин Купца.

Продавац гарантује да су добра која се испоручују по овом уговору у складу техничким условима.

Продавац је обавезан да у гарантном року о свом трошку, а на позив Купца у року од 8 дана од дана пријема позива изврши поправку добра.

Уколико поправку није могуће извршити Продавац се обавезује да изврши испоруку нових добра, најкасније у року од 8 дана, од дана истека рока за поправку.

За штету и неисправности које настану услед насилног оштећења Продавац не сноси одговорност.

## **ГАРАНЦИЈА ЗА ДОБРО ИЗВРШЕЊЕ ПОСЛА И ДОДАТНО ИСПУЊЕЊЕ УГОВОРНИХ ОБАВЕЗА**

### **Члан 8.**

Продавац ће приликом потписивања Уговора на име гаранције за добро извршење посла доставити бланко соло меницу са меничним овлашћењем на 10% (десет процената) вредности Уговора без ПДВ-а, са роком важења 30 дана дужим од уговореног рока за коначно извршење посла у целости из члана 7. овог Уговора или банкарску гаранцију прихватљиву за Купца.

Уколико се изабрани понуђач налази на списку негативних референци, а ако предмет јавне набавке није истоврстан предмету за који је понуђач добио негативну референцу доставља и банкарску гаранцију за додатно испуњење уговорних обавеза у износу од 15% (петнаест процената) од вредности уговора без ПДВ-а, која је неопозива, безусловна, платива на први позив и без приговора са роком важења 30 дана дужим од уговореног рока за коначно извршење посла у целости из члана 7. овог Уговора.

Средства гаранције за добро извршење посла биће платива Купцу као накнада за губитак до кога буде дошло због пропуста Продавца да изврши своје обавезе по Уговору.

У случају продужетка уговореног гарантног рока за извршење уговорених обавеза, овај уговор представља правни основ за продужење важности банкарске гаранције за добро извршење посла.

У случају продужетка рока из члана 4 овог Уговора, Продавац је у обавези да Купцу достави ново менично овлашћење или нову гаранцију на исти износ, а са продуженим роком важности од 30 дана од новоутврђеног рока за извршење посла.

новоутврђеног рока за извршење посла.

## **КАЗНЕНЕ ОДРЕДБЕ**

### **Члан 9.**

Уколико Продавац не изврши испоруку или закасни са испоруком добра из члана 1. овог Уговора Купац има право да наплати уговорну казну у висини од 1‰ (један промил) од вредности Уговора за сваки дан закашњења, а највише у износу од 5% (пет процената) од вредности Уговора.

Делимично извршење испоруке у предвиђеном року не искључује обавезу плаћања уговорне казне.

Износ за наплату уговорне казне обрачунава Купац при исплати рачуна.

Ако Продавац једнострано раскине Уговор или врши испоруку која битно одступа од уговорних одредби по питању количина и рокова испоруке, Купац, има право да депоновани инструмент обезбеђења плаћања Продавца, из члана 8. овог Уговора, поднесе на наплату.



## РАСКИД УГОВОРА

### Члан 10.

Купац може да путем писаног обавештења о учињеном пропусту које ће упутити Продавцу раскине овај Уговор у целости или делимично:

- ако Продавац не испоручи добра делимично или у целости у року (роковима) из Уговора.
- ако Продавац не изврши неку од осталих обавеза по Уговору.
- ако добра не испуњава одређене параметре квалитета из понуде, техничких спецификација;
- уколико околности више силе буду трајале дуже од 10 дана, а уговорне стране се не споразумеју о продужењу важности Уговора

## ВИША СИЛА

### Члан 11.

Уговорне стране ослобађају се делимично или потпуно неизвршења обавеза по овом Уговору, уколико је она последица више силе.

Под околностима више силе подразумевају се околности које су настале после закључења овог Уговора, као резултат ванредних догађаја независно од воље уговорних страна, као што су: рат, земљотреси, поплаве, пожари, епидемија, акти државних органа од утицаја на извршење обавеза.

Уговорна страна погођена вишом силом треба одмах телеграмом или телексом да обавести другу страну о настанку околности које спречавају извршење уговорне обавезе. Уговорна страна која благовремено не јави другој страни наступање околности из става 1 овог члана, која је том околношћу погођена, не може се позивати на њу, изузев ако сама та околност не спречава слање таквог обавештења.

За време трајања више силе обавезе из Уговора мирују и не примењују се санкције због неизвршења уговорних обавеза.

Наступањем околности из овог члана продужава се рок за испуњење уговорних обавеза и то за период који по свом трајању одговара трајању настале околности и разумног рока отклањања последица тих околности. Уколико настале околности из овог члана трају дуже од 1 (једног) месеца свака од уговорних страна задржава право да раскине уговор.

## ОСТАЛЕ ОДРЕДБЕ

### Члан 12.

За све што није предвиђено овим Уговором, важе одредбе Закона о облигационим односима.

### Члан 13.

Све измене и допуне Уговора подлежу писменој сагласности обе уговорне стране, односно врше се на исти начин као и у случају закључења Уговора.

### Члан 14.

Све евентуалне неспоразуме уговорне стране ће настојати да реше споразумно, а ако у томе не успеју, за решавање истих уговарају надлежност Привредног суда у Београду.

### Члан 15.

Уговор ступа на снагу даном обостраног потписивања, а примењује се издавањем гаранције за добро извршење посла, сходно члану 8. овог Уговора.

### Члан 16.

Уговор је сачињен у 6 (шест) истоветних примерака, од којих свакој од уговорених страна припада по 3 (три) примерка.

**ПРОДАВАЦ:**

Директор

**КУПАЦ:**

"ЖЕЛЕЗНИЦЕ СРБИЈЕ" ад  
Генерални директор

---

Мирослав Стојчић, дипл. саоб. инж

# ТЕХНИЧКИ УСЛОВИ

ЗА ПАРТИЈУ2–Кабловски прибор и материјал за одржавање пружних и бакарних каблова

## Партија 2:

Р.Б.	Назив	Јед. мере		Посебни услови	Овлашћење произвођача
<b>1</b>	<b>Наставци</b>				
1.1	Битуминска маса (кутија од 3 kg)	ком		Паковање од 3кг	Да
1.2	Прав наставак за <i>STA</i> кабл челични - комплет са пратећим прибором	ком		Стандард ŽS S1.50	Да, и потврда овлашћене фирме да је производ усаглашен са стандардом и да је ову врсту добара испоручивао Понуђач
1.3	Прав наставак за <i>СТКА</i> кабл челични - комплет са пратећим прибором	ком		Стандард ŽS S1.50	Да, и потврда овлашћене фирме да је производ усаглашен са стандардом и да је ову врсту добара испоручивао Понуђач
<b>2</b>	<b>Материјал за прераду наставака на пружном СТА и СТКА каблу</b>				
2.1	Калајна легура алу-лем (Sn70%Zn)	kg		Општи услови за материјал за прераду наставака на пружним кабловима	Не
2.2	Спојница за малу коаксијалну тубу 1,2/4,4 (пар)	комплет		Општи услови за материјал за прераду наставака на пружним кабловима	Не
2.3	Цевчица бакарна за настављање бакарног проводника φ1,2	ком		Општи услови за материјал за прераду наставака на пружним кабловима	Не
2.4	Цевчица бакарна за настављање бакарног проводника φ0,9	ком		Општи услови за материјал за прераду наставака на пружним кабловима	Не
2.5	Калајна легура (Sn60%Pb) тинол жица φ2mm	kg		Општи услови за материјал за прераду наставака на пружним кабловима	Не
2.6	Калафонијум	kg		Општи услови за материјал за прераду наставака на пружним кабловима	Не
2.7	Паста за лемљене (цинол) безкиселинска паковање 100-250g	ком		Општи услови за материјал за прераду наставака на пружним кабловима	Не
2.8	Силикагел сушени у платненој кесици 50g	kg		Општи услови за материјал за прераду наставака на пружним кабловима	Не
2.9	Сечен метализирани перфорирани папир трака ширине 100mm дужине 1 m	ком		Општи услови за материјал за прераду наставака на пружним кабловима	Не
2.10	Трака алуминијумска самолепива за заштиту пластичног омотача од пламена 200x200mm	ком		Општи услови за материјал за прераду наставака на пружним кабловима	Не
2.11	Шмиргла бр. 120 50x150mm	m		Општи услови за материјал за прераду наставака на пружним кабловима	Не
2.12	Топлоскупљајућа цев са лепком <i>TSCL 150/37</i> - дужине 1m, са рајфешлусом (прав, рачvasti и	ком		Општи услови за материјал за прераду наставака на пружним кабловима	Не

	кондензаторски)				
2.13	Топлоскупљајућа цев са лепком <i>TSCL 150/37</i> - дужине 1,5 m, са рајфешлусом (пупиновани)	ком		Општи услови за материјал за прераду наставака на пружним кабловима	Не
2.14	Трихлоретилен флашица 50g	l		Општи услови за материјал за прераду наставака на пружним кабловима	Не
2.15	Канап повоштени <i>N10/3</i> - 10m	ком		Општи услови за материјал за прераду наставака на пружним кабловима	Не
2.16	Трака изолациона самолепива <i>PVC</i> ширине 15mm, дужине 10 m	ком		Општи услови за материјал за прераду наставака на пружним кабловима	Не
2.17	Натрон папир <i>S125<math>\mu</math>m</i> димензија 500x1000mm	kg		Општи услови за материјал за прераду наставака на пружним кабловима	Не
2.18	Бакарно вишежично калаисано уже 6mm <sup>2</sup> дужине 3m	ком		Општи услови за материјал за прераду наставака на пружним кабловима	Не
2.19	Челична поцинкована жица за везивање $\phi$ 1,06 - дужине 3,5 m	ком		Општи услови за материјал за прераду наставака на пружним кабловима	Не
2.20	Стеаринска киселина у облику коцке 0,1kg	kg		Општи услови за материјал за прераду наставака на пружним кабловима	Не
2.21	Папир кабловски "Креп" 600x450mm	ком		Општи услови за материјал за прераду наставака на пружним кабловима	Не
2.22	Метална заштитна облога - Заштитни кавез	ком		Општи услови за материјал за прераду наставака на пружним кабловима	Не
2.23	Топлотопљиви лепак у облику траке - дужине 4m	ком		Општи услови за материјал за прераду наставака на пружним кабловима	Не
2.24	Лонац за праву спојницу за <i>STKA</i> кабл комплет са левковима, шином и завртњем	ком		Општи услови, 8 комада за <i>STKA</i> и 8 комада <i>STA –PV</i>	Не
2.25	Лонац за пупиновану спојницу за <i>STKA</i> кабл кабл комплет са левковима, шином и завртњем	ком		Општи услови за материјал за прераду наставака на пружним кабловима	Не
2.26	Калајна легура Sn 35%Pb	кг		Општи услови за материјал за прераду наставака на пружним кабловима	Не
<b>3</b>					
3.1	Цевчица пластичне за настављање бакарног проводника $\phi$ 0,8-кутија 1000ком	кутија/паковање 1000 ком		Општи услови за материјал за прераду наставака на локалним кабловима	не
3.2	Цевчица пластичне за настављање бакарног проводника $\phi$ 0,9-кутија 1000ком	кутија/паковање 1000 ком		Општи услови за материјал за прераду наставака на локалним кабловима	не
3.3	Цевчица пластичне за настављање бакарног проводника $\phi$ 1,2-кутија 1000ком	кутија/паковање 1000 ком		Општи услови за материјал за прераду наставака на локалним кабловима	не
3.4	Цевчица пластичне за настављање бакарног проводника $\phi$ 1,4-кутија 1000ком	кутија/паковање 1000 ком		Општи услови за материјал за прераду наставака на локалним кабловима	не
3.5	<i>PVC</i> излолир трака (црвена, зелена и плава)	ком		Општи услови за материјал за прераду наставака на локалним кабловима	не
3.6	<i>PVC</i> изолатор трака самовулканизирајућа дебљине	ком		Општи услови за материјал за прераду наставака на	не

	1,0мм, ширине 38mm, дужине 20m, електричне пробојности 17KV/mm			локалним кабловима	
3.7	Разводни телефонски ормарић ТИП VVD 10	ком		Општи услови за материјал за прераду наставака на локалним кабловима	не
3.8	Широка самолепљива трака ширине 5cm, дужине 10m	ком			не
3.9	Фланел платно	кг			не
3.10	Памучњак	кг			не
3.11	Везице ПВЦ 250mm-	паковање /100 ком/			не
3.12	Технички бензин	л			не
3.13	Контакт спреј WD40 (300 ml)	ком			не
3.14	Катанац	ком			не
<b>4</b>					
4.1	Термоскупљајућа цев са лепком 12/4 дужине 1m	ком		Општи услови за термоскупљајуће цеви	не
4.2	Термоскупљајућа цев са лепком 20/7 дужине 1m	ком		Општи услови за термоскупљајуће цеви	не
4.3	Термоскупљајућа цев са лепком 25/10 дужине 1m	ком		Општи услови за термоскупљајуће цеви	не
4.4	Термоскупљајућа цев са лепком 35/13 дужине 1m	ком		Општи услови за термоскупљајуће цеви	не
4.5	Термоскупљајућа цев са лепком 42/16 дужине 1m	ком		Општи услови за термоскупљајуће цеви	не
4.6	Термоскупљајућа цев са лепком 80/32 дужине 1m	ком		Општи услови за термоскупљајуће цеви	не
4.7	Термоскупљајућа цев са лепком 100/42 дужине 1m	ком		Општи услови за термоскупљајуће цеви	не
4.8	Термоскупљајућа цев са лепком 128/38 дужине 1m	ком		Општи услови за термоскупљајуће цеви	не
4.9	Термоскупљајућа спојница 250 43/8-200	ком		Општи услови за термоскупљајуће наставке	не
4.10	Термоскупљајућа спојница 250 43/8-350	ком		Општи услови за термоскупљајуће наставке	не
4.11	Термоскупљајућа спојница 550 75/15-500	ком		Општи услови за термоскупљајуће наставке	не
4.12	Термоскупљајућа спојница 550 92/25-650	ком		Општи услови за термоскупљајуће наставке	не
4.13	термоскупљајућа капа TSKL 48/22	ком		Општи услови за термоскупљајуће наставке	не
4.14	Плиска боца мала 190g за једнократну употребу	ком			не

## 1. НАСТАВЦИ

- Челичне спојнице - НАСТАВЦИ ЗА ПРУЖНЕ КАБЛОВЕ  
Позиције 1.2 и 1.7 и материјал за прераду наставака од 2.1 до 2.33

### Општи услови за испоруку:

Стандард JŽS S1.050, JŽS S1.051 и JŽS S1.052 (Прилог 2)

Испоручилац за опрему мора имати овлашћење произвођача, потврду овлашћене фирме да је производ усклађен са наведеним стандардом и потврду да је испоручивао ову врсту производа.

**Стандард JŽS S1.050, JŽS S1.051 и JŽS S1.052**

## 1. Предмет

1.1 Ови стандарди прописују облик, мере, материјал и начин израде унутрашњих правих, кондензаторских и пупинованих спојница (у даљем тексту – спојница) за каблове, који ће радити у систему гасне контроле

1.2 Спојнице служе за настављање пружног сигнално-телекомуникационог кабла са или без косксијалних парица малог пречника, са симетричним VF четворкама, алуминијумским омотачем и заштитом од механичких оштећења и корозије, ознаке: STKA 2×1,2/4,4 и 1×4×1,2 (120 kHz) + 8×4×1,2 NF + 12×4×0,9 NF и STA 3×4×1,2 (252 kHz) + 8×4×1,2 NF + 12×4×0,9 NF, према стандарду ZJŽ S2.013

## 2. Облик и основне мере

2.1 Облик спојнице:

- праве и кондензаторске је приказан на слици 1а (JŽS S1.050),
- пупиноване на слици 1б (JŽS S1.051)
- рачваста1ц (JŽS S1.052)

2.2 Дозвољена одступања за све слободне мере  $\pm 1\%$  изузев за пречнике отвора грла левка, чије дозвољено одступање износи  $\pm 0,3$  mm

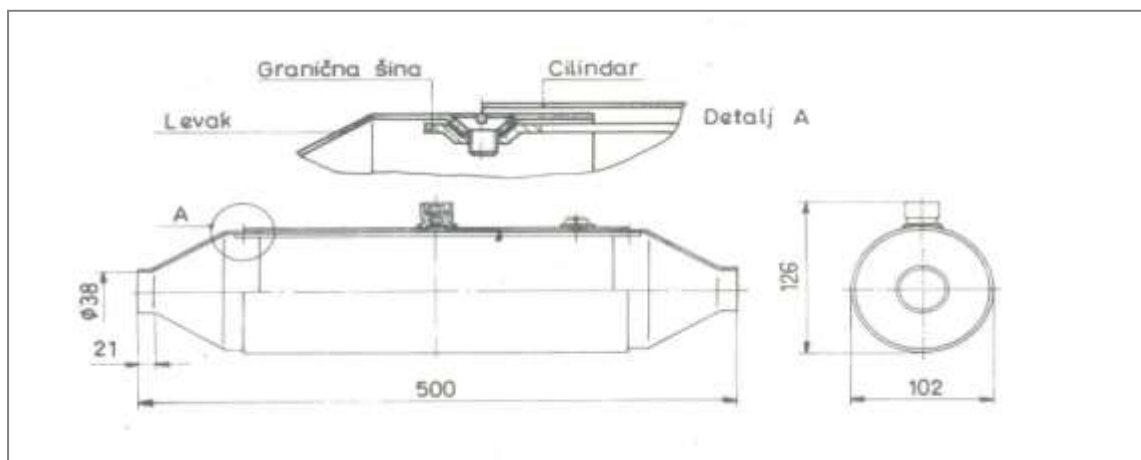

Слика 1а – Унутрашња права и кондензаторска спојница

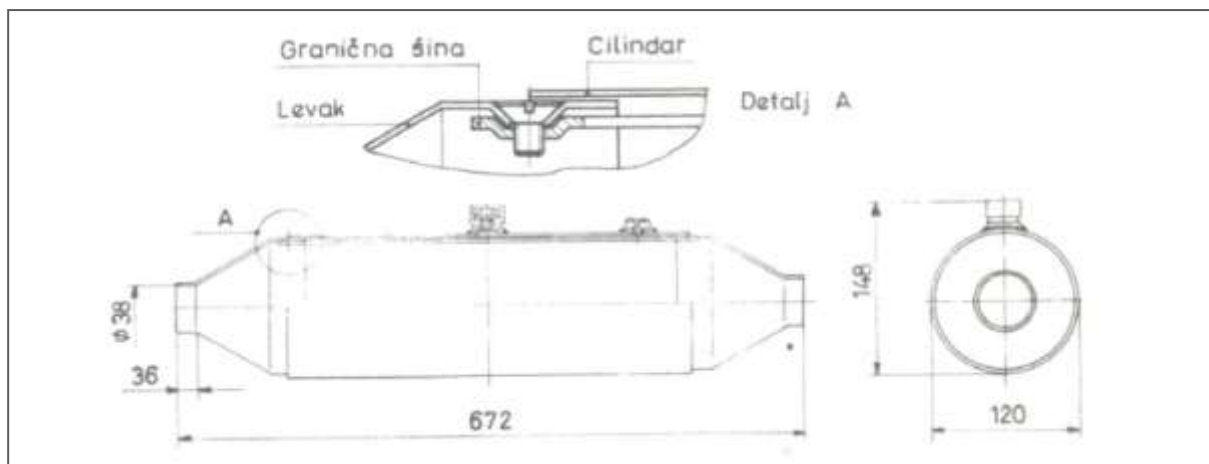

Слика 1б – Унутрашња пупинована спојница

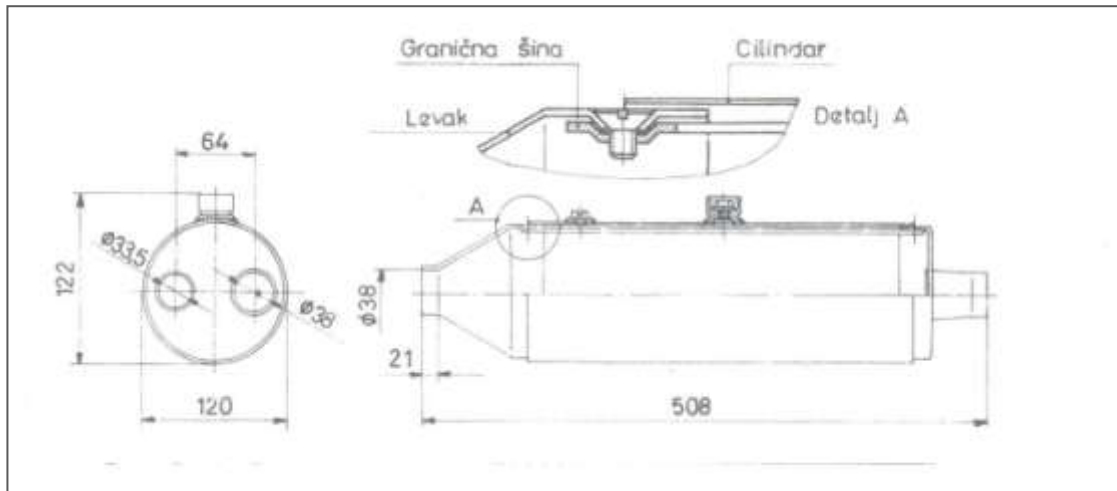

Слика 1ц – Унутрашња рачваста спојница

### 3. Материјал и начин израде

Спојница се састоји из:

- цилиндра,
- два левка и
- две граничне шине

3.1 Цилиндар се изграђује од бакарног лима Cu 99,50 JUS C.D4.500 или месинганог лима Cu 63 Zn JUS C.D4.520. Најмања дебљина је 1mm. Цилиндар треба да има два отвора, мањи за испуштање ваздуха, а већи за прикључак контактнoг манометра или испусног вентила. Сви спојеви морају бити тврдо лемљени. После обраде сви делови цилиндра калишу се топлим поступком. Дебљина превлаке креће се од 110 до 150  $\mu\text{m}$ .

3.2 Левак се израђује од истог материјала од ког је направљен цилиндар. Унутрашњи пречник грла левка ( $d_0$ ) треба да одговара спољашњем пречнику омотача кабла за који је намењен. После обраде левак мора бити калисан топлим поступком.

3.3 Гранична шина се израђује од декапираног челичног лима  $\check{S}$ .147 P4 према JUS C.B4.016, мере 20x2 mm. После обраде шине се морају заштитити превлаком кадмијума дебљине веће од 60  $\mu\text{m}$ .

### 4. Преузимање, испитивање и паковање

4.1 Произвођач је дужан да контролно-пријемном органу купца стави на увид потпуну техничку документацију.

4.2 Контролно-пријемни орган купца прегледа приликом пријема произвољно издвојених 10% од припремљене количине за испоруку.

4.3 На издвојеној количини проверава се и испитује:

- Квалитет обраде и материјал,
- Основне мере и толеранција мера,
- Заштитна превлака, и
- Непропустљивост

4.3.1 Квалитет обраде елемената спојнице проверава се визуелним прегледом површина (улегнућа, зарези и сл.)

4.3.2 Основна мера и толеранција мера проверавају се према техничкој документацији.

4.3.3 Квалитет заштитних пресвлака се испитује према стандарду JUS C.A1.556.

4.3.4 Непропустљивост спојнице испитује се надпритиском од 3 атмосфере за време од 24 часа.

4.4 Паковање мора бити такво да се спојница под нормалним условим манипулације и превоза не оштети.

На амбалажи мора бити јасно исписано:

- Име произвођача
- Врста производа
- Количина и
- Датум испоруке

5. Заштитна спојница за праву и кондензаторску спојницу је величине KS-53 према JUS N.F4.031.

Заштитна спојница за рупиновану спојницу је величине KS-64 према JUS N.F4.031.

6. Означавање

У техничкој и другој документацији и у поруџбинама спојница по овим стандардима означају се ознаком

УНУТРАШЊЕ ПРАВЕ И КОНДЕНЗАТОРСКЕ СПОЈНИЦЕ JŽS S1.050

УНУТРАШЊЕ ПУПИНОВАНЕ СПОЈНИЦЕ JŽS S1.051

УНУТРАШЊЕ РАЧВАСТЕ СПОЈНИЦЕ JŽS S1.052

Везе са другим стандардима:

JUS C.A1.556	-	Заштита од корозије, испитивање галванских превлака, одређивање дебљине превлаке методом капи
JUS C.B4.016	-	Танки лимови од нискоугљених челика, технички услови за израду и испоруку
JUS C.D4.500	-	Бакарни лим, хладно ваљани, димензије и толеранције
JUS C.D4.520	-	Месингани лим, хладно ваљани, димензије и толеранције
JUS N.F4.031.	-	Спојнице за енергетске каблове до 10 kV, Оклоп спојнице
JŽS.S2.013	-	Пружни сигнално-телекомуникациони каблови за електрифициране пруге, технички услови за израду и испоруку
JŽS.S1.053	-	Кабловски прибор за пружна сигнално-телекомуникациона постројења. Заштитна рачваста спојница. Облик и основне мере

## 2. ТЕРМОСКУПЉАЈУЋЕ ЦЕВИ

### Позиције 4.1 до 4.13

Конструкција: Термоскупљајуће цеви су израђене од умреженог полиетилена. Приликом загревања, цев се чврсто стеже око обухваћеног предмета и потпуно се прилагођава форми предмета при чему се остварује потпуно заптивање.

Цеви са лепком испоручују се на посебан захтев. **Наведене димензије су дате искуствено али се могу понудити и сличне.**

Примена: Термоскупљајуће цеви користе се за спајање каблова са термопластичном изолацијом и плаштом, где служе као примарна изолација на месту спајања проводника.

Особине: Висока механичка чврстоћа. Постојаност на дејство алфатских и хидроароматских угљоводоника, земних соли и алкалија. Постојаност на старење и атмосфералије. Неограничени век складиштења. Добра електрична својства.

#### Технички подаци:

Запреминска маса (kg/m <sup>3</sup> )	930-1050
Затезна чврстоћа (MPa)	>12,5
Прекидно издужење (%)	>250
Тврдоћа (°shD)	40-50
Диелектрична чврстоћа (kV/mm)	>15

Диелектрична константа	<3,5
Специфична ел. отпорност ( $\Omega\text{cm}$ )	>10 <sup>12</sup>
Стање при високим температурама	7 дана при 135°C
Прекидно издужење (%)	>200
Подужно скупљање при загревању (%)	
за цеви које се испоручују у котуровима	15±5
Подужно скупљање при загревању (%)	
за цеви које се испоручују у L=1000 mm	<10
Фактор губитака (tg $\delta$ )	<0,001

Оптимални опсег примене Спољашњи пречник $\varnothing$ mm od do	Ознака	Димензије, mm			
		Пре скупљања	После скупљања		Дужина
		D1	D	$\delta$	mm
5-11	TSC 12/4	12	4	1,5	1000
14-33	TSC 35/10	35	10	3,5	1000
28-80	TSC 63/21	63	27	4	1000
35-78	TSC 80/32	80	32	4	1000
48/95	TSC 100/42	100	42	4	1000
8-10	TSCO 20/7	20	7	1,5	1000
25-52	TSCO 63/21	63	21	2,0	1000
58-125	TSCO 135/54	135	54	2,7	1000

**Остала опрема и материјал за коју нису наведени посебни стандарди за телекомуникационе каблове и прибор (по прописима ЈЖ или ЗЈПТТ) испоручује се у складу са прописима за ту област.**

Место и датум

Понуђач

М.П.

потпис овлашћеног лица



**ИЗЈАВА О НЕЗАВИСНОЈ ПОНУДИ**

за јавну набавку Материјала и опреме за каблове  
(набавка број 44/2015),  
у отвореном поступку, по партијама  
за Партију \_\_

Изјављујемо под пуном материјалном и кривичном одговорношћу да смо понуду поднели независно, без договора са другим понуђачем или заинтересованим лицем.

Изјава се односи на отворени поступак јавне набавке, Материјала и опреме за каблове (набавка број 44/2015, а у смислу члана 26. Закона о јавним набавкама („Сл. гласник Републике Србије“ бр. 124/12,14/2015и 68/2015)

**Место и датум**

**Понуђач**

**М.П.**

потпис овлашћеног лица

**Напомена:** Уписати број партије у којој се учествује. Образац копирати уколико се учествује у више партија

**ИЗЈАВА О ПОШТОВАЊУ ОБАВЕЗА**

за јавну набавку Материјала и опреме за каблове  
(набавка број 44/2015),  
у отвореном поступку, по партијама  
за Партију \_\_

Понуђач гарантује да су при састављању понуде за набавку Материјала и опреме за каблове ЈН број 44/2015 поштоване обавезе које произилазе из важећих прописа о заштити на раду, запошљавању и условима рада, заштити животне средине и да је носилац права интелектуалне својине потребних за обављање послова предметне јавне набавке.

**Место и датум**

**Понуђач**

**М.П.**

\_\_\_\_\_ потпис овлашћеног лица

**Напомена:** Уписати број партије у којој се учествује. Образац копирати уколико се учествује у више партија

## ИЗЈАВА О НЕОПХОДНОМ ФИНАНСИЈСКОМ КАПАЦИТЕТУ

за јавну набавку Материјала и опреме за каблове  
(набавка број 44/2015),  
у отвореном поступку, по партијама  
за Партију \_\_

Изјављујемо под пуном материјалном и кривичном одговорношћу да испуњавамо финансијски капацитет дефинисан овом конкурсном документацијом.

Изјава се односи на отворени поступак јавне набавке, Материјала и опреме за каблове ЈН број 44/2015, а у смислу члана 76 и 77. Закона о јавним набавкама („Сл. гласник Републике Србије“ бр. 124/12,14/2015и 68/2015)

Место и датум

Понуђач

М.П.

потпис овлашћеног лица

**Напомена:** Уписати број партије у којој се учествује. Образац копирати уколико се учествује у више партија

*\* Доказ у прилогу.*

**ИЗЈАВА О НЕОПХОДНОМ ПОСЛОВНОМ КАПАЦИТЕТУ**

за јавну набавку Материјала и опреме за каблове  
(набавка број 44/2015),  
у отвореном поступку, по партијама  
за Партију \_\_

Изјављујемо под пуном материјалном и кривичном одговорношћу да испуњавамо пословни капацитет дефинисан овом конкурсном документацијом

Изјава се односи на отворени поступак јавне набавке, Материјала и опреме за каблове ЈН број 44/2015, а у смислу члана 76 и 77. Закона о јавним набавкама („Сл. гласник Републике Србије“ бр. 124/12,14/2015и 68/2015)

**Место и датум**

**Понуђач**

**М.П.**

потпис овлашћеног лица

**Напомена:** Уписати број партије у којој се учествује. Образац копирати уколико се учествује у више партија

*\* Доказ у прилогу.*

**ОВЛАШЋЕЊЕ ПРОИЗВОЂАЧА**  
за јавну набавку за јавну набавку Материјала и опреме за каблове  
(набавка 44/15)

\* Навести позиције из спецификације за које се у техничким услова тражи овлашћење произвођача

Ми \_\_\_\_\_ произвођачи добара

\*

\_\_\_\_\_  
\_\_\_\_\_  
\_\_\_\_\_

која су предмет јавне набавке, дајемо овлашћење понуђачу \_\_\_\_\_  
\_\_\_\_\_ (уписати назив понуђача), да може са нашим добрима наступати у поступку јавне набавке за јавну набавку Материјала и опреме за каблове за који се спроводи отворени поступак јавне набавке. Овлашћење се даје за испоруку свих добара из спецификације за набавку и служи само за наведену сврху те се у друге не може користити.

**Место и датум**

\_\_\_\_\_

**Понуђач**

**М.П.**

\_\_\_\_\_

потпис овлашћеног лица

*\*Напомена: уколико је понуђач истовремено и произвођач предметних добара, потребно је да, у прилогу овог обрасца, на сопственом меморандуму достави изјаву под пуном материјалном и кривичном одговорношћу да је произвођач предметних добара.*

**РЕДОСЛЕД СЛАГАЊА ДОКУМЕНТАЦИЈЕ:**  
за јавну набавку Материјала и опреме за каблове  
(набавка број 44/2015),  
у отвореном поступку, по партијама  
за Партију \_\_

Образце из документације обавезно сложити по следећем редоследу:

Р.бр.	Документација	Заокружити	
<b>ОБРАСЦИ ЗА ПАРТИЈЕ ПОСЕБНО</b>			
1	Образац понуде– попунити за партију посебно у којој се учествује	да	не
2	Подаци о понуђачу у заједничкој понуди – попунити за партију посебно у којој се учествује	да	не
3	Подаци о подизвођачу– попунити за партију посебно у којој се учествује	да	не
4-1	Образац структуре цене за партију 1	да	не
4-2	Образац структуре цене за партију 2	да	не
5	Банкарска гаранција за озбиљност понуде за Партију 1	да	не
5-1	Бланко соло меница као гаранција за озбиљност понуде за Партију 2	да	не
6	Писмо о намерама банке за издавање гаранције за добро извршење посла за Партију 1	да	не
6-1	Изјава понуђача да ће издати Бланко соло меница као гаранција за добро извршење посла за Партију 2	да	не
6-2	<b>и</b> Писмо о намерама банке за издавање гаранције за добро извршење посла уколико је понуђач на листи понуђача са негативном референцом	да	не
7	Образац трошкова припрема понуде – попунити за партију посебно у којој се учествује	да	не
8	Изјава о независној понуди – попунити за партију посебно у којој се учествује	да	не
9	Изјава о поштовању обавеза – попунити за партију посебно у којој се учествује	да	не
10-1	Модел Уговора за Партију 1	да	не
10-1-1	Технички услови као саставни део модела Уговора за Партију 1	да	не
10-2	Модел Уговора за Партију 2	да	не
10-2-1	Технички услови као саставни део модела Уговора за Партију 2	да	не
<b>ОБАВЕЗНИ УСЛОВИ ЗА СВЕ ПАРТИЈЕ</b>			
12	Образац за оцену испуњености обавезних и додатних услова	да	не
13	Извод из Регистра понуђача Агенције за привредне регистре <b>или</b>	да	не
13-1	Извод из регистра надлежног органа о регистрацији понуђача	да	не
13-2	Уверење основног суда као извод из казнене евиденције за понуђача	да	не
13-3	Уверење Посебног одељења Вишег суда у Београду за понуђача	да	не
13-4	Уверење полицијске управе МУПа као извод из казнене евиденције за зак.заступника	да	не
13-5	Потврда Привредног суда да понуђачу ни је изречена мера забране обављања делатности	да	не
13-6	Потврда Прекршајног суда да понуђачу ни је изречена мера забране обављања делатности	да	не
13-5/13-6-1	<b>или</b> Потврда АПР да понуђачу ни је изречена мера забране обављања делатности	да	не
13-7	Потврда Пореске управе Републике Србије	да	не
13-8	Потврда Управе јавних прихода - јединице локалне самоуправе	да	не
13-7/13-8-1	<b>или</b> Потврда Агенције за приватизацију да се понуђач налази у поступку приватизације	да	не
<b>ДОДАТНИ УСЛОВИ</b>			
14	Изјава о финансијском капацитету	да	не
14-1	Извештај о бонитету за јавне набавке (БОН-ЈН) Агенције за привредне регистре	да	не
14-2	<b>и</b> Потврда НБС о броју дана неликвидности	да	не
15	Изјава о пословном капацитету	да	не
15-1	Уговори и/или рачуни као доказ изјави о пословном капацитету	да	не
	Овлашћење произвођача	да	не
	Потврда да је понуђач испоручивао добра за која се техничким условима тражи	да	не